



 **virax**

Réf. 138020/21

FR – Filière électroportative Mini-Phénix : Manuel d'utilisation

EN – Mini-Phenix Portable Electric Threader : User manual

IT – Filiera elettrica portatile Mini-Phénix : Manuale d'istruzioni

ES – Terraaja electroportátil Mini-Phénix : Manual de instrucciones

PT – Tarraxa electroportátil Mini-Phénix : Manual de utilização

NL – Draagbare elektrische draadsnijmachine Mini-Phénix : Gebruiksaanwijzing

EL – Ηλεκτρική συσκευή ελικοτόμησης Mini-Phénix : Εγχειρίδιο χρήσης

PL – Gwintownica elektryczna przenośna Mini-Phénix : Instrukcja obsługi

DE – Tragbare elektrische Mini-Schneidbacke Mini-Phénix : Bedienungsanleitung

CS - Přenosný elektrický závitořez Mini-Phénix : Návod k použití

**RU – Резьбонарезной клупп электрический портативный Mini-Phénix :
Руководство по эксплуатации**

TR – Mini-Phénix elektroportatif tel çekici : Kullanım kılavuzu

عربية – ماكينة لولبة كهربائية محمولة Mini-Phénix

Déclaration UE de Conformité

EU Declaration of Conformity - EU-Konformitätserklärung - Dichiarazione di conformità UE - Declaración de Conformidad UE - Declaração UE de conformidade - EU-conformiteitsverklaring - Δήλωση συμμόρφωσης ΕΕ - Deklaracja zgodności UE - Prohlášení UE o shodě – EU – Prehĺasenie o zhode – Декларация EU о соответствии - EU Uygunluk Beyanı - إعلان الاتحاد الأوروبي للمطابقة.

FR – Nous déclarons sous notre propre responsabilité que le produit décrit ci-dessous est conforme à la législation d'harmonisation de l'Union applicable.

EN - We declare under our own responsibility that the product described below conforms to the applicable Union harmonization legislation.

DE - Wir erklären in eigener Verantwortung, dass das nachfolgend beschriebene Produkt den geltenden Harmonisierungsvorschriften der Union entspricht.

IT - Dichiariamo sotto la nostra responsabilità che il prodotto descritto qui di seguito è conforme alla normativa di armonizzazione dell'Unione applicabile.

ES - Declaramos bajo nuestra propia responsabilidad que el producto descrito a continuación se ajusta a la legislación de armonización de la Unión aplicable.

PT - Declaramos sob nossa própria responsabilidade que o produto abaixo descrito está em conformidade com a legislação de harmonização da União aplicável.

NL - Wij verklaren onder eigen verantwoordelijkheid dat het hieronder beschreven product voldoet aan de harmonisatie toepasselijke wetgeving van de Unie.

EL - Δηλώνουμε με δική μας ευθύνη ότι το προϊόν που περιγράφεται παρακάτω είναι σύμφωνο με την ισχύουσα νομοθεσία εναρμόνισης της Ένωσης.

PL - Oświadczamy na własną odpowiedzialność, że produkt opisany poniżej jest zgodny ze zharmonizowanymi normami UE.

CS - Prohlašujeme na naši vlastní odpovědnost, že výrobek popsáný níže se shoduje s harmonizační právní předpisy Unie.

SK - Prehlasujeme na našu vlastnú zodpovednosť, že výrobok popísaný nižšie sa zhoduje s harmonizačnými predpismi Únie.

RU - Мы заявляем под свою собственную ответственность, что изделие, описанное ниже соответствует законодательству гармонизации применимого Союза.

TR - Biz aşağıda açıklanan ürünün, Birliğin geçerli uyum mevzuatına uygun olduğunu kendi sorumluluğumuz altında beyan ederiz.

AR - نعلن تحت مسؤوليتنا الخاصة أن المنتج الموضح أدناه يتوافق مع تشريعات التنسيق الاتحاد المعمول به.

MINI PHENIX Ref. 1380xx - Machine à fileter électroportative – Portable threading machine

- **MD 2006/42/CE** : Directive du Parlement européen et du Conseil du 17 mai 2006 relative aux machines et modifiant la directive 95/16/CE - Directive of the European Parliament and of the Council of 17 May 2006 on machinery, and amending Directive 95/16/EC. EN 60745-1:2009/A11:2010, EN 60745-2-9:2009
- **EMC 2014/30/UE** : Directive du Parlement européen et du Conseil du 26 février 2014 relative à l'harmonisation des législations des États membres concernant la compatibilité électromagnétique - Directive of the European Parliament and of the Council of 26 February 2014 on the harmonization of the laws of the Member States relating to electromagnetic compatibility. EN 55014-1, EN 55014-2, EN 61000-3-2, EN 61000-3-3
- **RoHS 2011/65/UE** : Directive du Parlement européen et du Conseil du 8 juin 2011 relative à la limitation de l'utilisation de certaines substances dangereuses dans les équipements électriques et électroniques - Directive of the European Parliament and of the Council of 8 June 2011 on the restriction of the use of certain hazardous substances in electrical and electronic equipment.

Pour le compte de Virax,
Olivier Rosenzweig,

Quality & EHS Manager
Epernay, 16 Septembre 2024

Dossier technique - Technical file at :
VIRAX
39 Quai de Marne / CS 40197
51206 Epernay Cedex
FRANCE

FR - Ne jetez pas les outils électriques ou des batteries avec les ordures ménagères ! Des lieux spécialisés existent pour collecter et recycler les batteries et les outils électroportatifs, conformément aux directives européenne 2013/56/UE et 2012/19/CE.

EN - Do not dispose power tools or batteries with household garbage! Specialized places exist to collect and recycle batteries and power tools, according to the European directives 2013/56/EU and 2012/19/EC.

DE - Entsorgen Sie diese nicht von Elektrowerkzeugen oder Batterien in den Hausmüll! Spezialisierte Orte existieren Batterien und Elektrowerkzeuge, entsprechend den europäischen Richtlinien 2013/56/EU und 2012/19/EG zu sammeln und zu recyceln.

IT - Non gettare utensili elettrici o batterie ai rifiuti domestici! Luoghi specializzati esistono per raccogliere e riciclare le batterie e utensili elettrici, secondo le direttive europee 2013/56/UE e 2012/19/CE.

ES - No deseche las herramientas eléctricas o baterías con la basura doméstica! existen lugares especializados para recoger y reciclar las baterías y herramientas eléctricas, de acuerdo con las directivas europeas 2013/56/UE y 2012/19/CE.

PT - Não deite ferramentas eléctricas ou baterias com o lixo doméstico! existem lugares especializados para recolher e reciclar baterias e ferramentas eléctricas, de acordo com as directivas europeias 2013/56/UE e 2012/19/CE.

NL - Gooi elektrische gereedschappen of batterijen niet bij het huishoudelijk afval! Gespecialiseerde plaatsen bestaan voor het verzamelen en recycleren van batterijen en elektrische gereedschappen, volgens de Europese richtlijnen 2013/56/EU en 2012/19/EG.

EL - Μην πετάτε τα ηλεκτρικά εργαλεία ή μπαταρίες με τα οικιακά απορρίμματα! Εξειδικευμένες θέσεις υπάρχουν για τη συλλογή και ανακύκλωση των μπαταριών και ηλεκτρικών εργαλείων, σύμφωνα με τις ευρωπαϊκές οδηγίες 2013/56/ΕΕ και 2012/19/ΕΚ.

PL - Nie wyrzucać elektronarzędzi lub baterii razem z odpadami domowymi! Istnieją wyspecjalizowane miejsca do zbierania i recyklingu baterii i elektronarzędzi, zgodnie z europejskimi dyrektywami 2013/56/UE i 2012/19/WE.

CS - Nevyhazujte elektrické nářadí nebo baterii s domovním odpadem! Specializované místa existují pro sběr a recyklaci baterií

a elektrické nářadí, v souladu s evropskými směrnici 2013/56/EU a 2012/19/ES.

SK - Nevyhazujte elektrické náradie alebo batérie s domovým odpadom! Špecializovaných miest existujú pre zber a recykláciu batérií a elektrické náradie, v súlade s európskymi smernicami 2013/56/EU a 2012/19/ES.

RU - Что касается стран Европейского Союза, аккумуляторы и инструменты должны быть переработаны.

TR - AB dahilinde, piller ve elektrikli aletler geri dönüştürülmesi gerekir.

AR - لا تتخلص من أدوات الكهربائية أو البطاريات مع النفايات المنزلية! وتوجد أماكن متخصصة لجمع وإعادة تدوير البطاريات والأدوات الكهربائية، وفقا لتوجيهات الاتحاد الأوروبي 56/2013 / الاتحاد الأوروبي و 19/2012 .EC/

Notice originale

Les outils VIRAX sont fabriqués avec précision et sont conçus à l'attention des utilisateurs professionnels. Ces outils d'une grande fiabilité procurent un rendement important lorsqu'ils sont utilisés correctement et avec soin. Comme pour tous les outils électriques, il faut respecter les instructions du fabricant pour obtenir le meilleur rendement. Veuillez lire le présent document, «Notice d'utilisation», avant d'utiliser l'appareil, ceci afin de bien comprendre son fonctionnement et toutes les précautions et mises en garde sur la sécurité. Consultez votre représentant ou distributeur VIRAX si vous avez des questions au sujet de l'outil ou de son fonctionnement.

VIRAX - 39 quai de Marne 51206 EPERNAY Cedex

Service client France : +33 (0)3.26.59.56.78 - Service client international : +33 (0)3.26.59.56.97

1- Déballage

Grâce aux techniques modernes de fabrication, il est peu probable que votre outil soit défectueux ou qu'une pièce soit manquante. Si toutefois vous trouviez une anomalie, n'utilisez pas l'outil avant que les pièces aient été remplacées ou que le défaut soit corrigé. Ne pas respecter cette règle pourrait causer de graves blessures.

2- Introduction

Votre nouvel outil a été conçu et produit selon tous les standards de qualité pour répondre aux exigences les plus élevées. Son utilisation est facile et sécurisée. Une utilisation correcte, vous permettra de conserver longtemps votre outil.



Avertissement!

Lire attentivement cette notice avant d'utiliser votre nouvel outil. Prêter attention aux sections «Avertissement». Votre outil électrique possède des caractéristiques qui facilitent votre travail. Cet instrument a été conçu et produit selon toutes les exigences de sécurité pour que son usage et son entretien soient faciles.



Ne pas jeter les outils électroportatifs avec les ordures ménagères!

Les déchets provenant d'outils électroportatifs ne doivent pas être jetés avec les ordures ménagères. Des lieux spécialisés existent pour collecter et recycler les outils électroportatifs.



RESPECT DE L'ENVIRONNEMENT

En vue de protéger l'environnement, les appareils, leurs accessoires et leurs emballages, doivent pouvoir suivre chacun une voie de recyclage appropriée. Nos pièces en matières plastiques ont été marquées en vue d'un recyclage sélectif.



Portez des gants



Portez des lunettes



Portez des chaussures de sécurité



Portez un casque anti-bruit

3- Avertissements de sécurité généraux pour l'outil

AVERTISSEMENT:



- Lire tous les avertissements de sécurité et toutes les instructions. Ne pas suivre les avertissements et instructions peut donner lieu à un choc électrique, un incendie et/ou une blessure sérieuse.
- Conserver tous les avertissements et toutes les instructions pour pouvoir s'y reporter ultérieurement.
- Le terme « outil » dans les avertissements fait référence à votre outil électroportatif alimenté par le secteur avec cordon d'alimentation.

3.1. Sécurité de la zone de travail

- CONSERVER LA ZONE DE TRAVAIL PROPRE ET BIEN ECLAIREE. Les zones mal éclairées ou en désordre sont sources d'accidents.

- NE PAS FAIRE FONCTIONNER LES OUTILS ELECTRIQUES EN ATMOSPHERE EXPLOSIVE (LIQUIDES INFLAMMABLES, GAZ OU POUSSIÈRES). Les outils électriques produisent des étincelles qui peuvent enflammer les poussières ou les fumées.
- MAINTENIR LES ENFANTS ET LES PERSONNES PRESENTES ELOIGNEES DE LA ZONE DE TRAVAIL. Les distractions peuvent vous faire perdre le contrôle de l'outil.

3.2. Sécurité électrique

- IL FAUT QUE LA FICHE DE L'OUTIL ELECTRIQUE SOIT ADAPTEE A LA PRISE ELECTRIQUE. NE JAMAIS MODIFIER LA FICHE DE QUELQUE MANIERE QUE CE SOIT. Des fiches non modifiées et des prises électriques adaptées réduiront le risque de choc électrique.
- EVITER TOUT CONTACT DU CORPS AVEC DES SURFACES RELIEES A LA TERRE TELLES QUE LES TUYAUX, LES RADIATEURS, LES CUISINIÈRES ET LES REFRIGERATEURS. Il existe un risque accru de choc électrique si votre corps est relié à la terre.
- NE PAS EXPOSER LES OUTILS A LA PLUIE OU A DES CONDITIONS HUMIDES. La pénétration d'eau à l'intérieur de l'outil augmentera le risque de choc électrique.
- NE PAS MALTRAITER LE CORDON. NE JAMAIS UTILISER LE CORDON POUR PORTER, TIRER OU DEBRANCHER L'OUTIL. MAINTENIR LE CORDON A L'ECART DE LA CHALEUR, DE LUBRIFIANT, D'ARETES VIVES OU DE PARTIES EN MOUVEMENT. Des cordons endommagés ou emmêlés augmentent le risque de choc électrique.
- LORSQU'ON UTILISE UN OUTIL A L'EXTERIEUR, UTILISER UN PROLONGATEUR ADAPTE A L'UTILISATION EXTERIEURE. L'utilisation d'un cordon adapté à l'utilisation extérieure réduit le risque de choc électrique.
- SI L'USAGE D'UN OUTIL DANS UN EMPLACEMENT HUMIDE EST INEVITABLE, UTILISER UNE ALIMENTATION PROTEGEE PAR UN DISPOSITIF A COURANT DIFFERENTIEL RESIDUEL (RCD). L'usage d'un RCD réduit le risque de choc électrique.
- BRANCHER L'OUTIL A LA BONNE SOURCE D'ALIMENTATION ELECTRIQUE. Une source d'alimentation électrique plus élevée que celle indiquée peut causer de graves dommages à l'utilisateur ou à l'outil. L'utilisation d'une source d'alimentation électrique plus basse que celle indiquée sur la notice, peut endommager le moteur. Si vous avez des hésitations à ce sujet, ne branchez pas l'outil.
- EN CAS DE BESOIN, UTILISER UNE RALLONGE ADAPTEE A L'OUTIL. Afin d'éviter une éventuelle surchauffe, déroulez complètement le câble de la rallonge. Assurez-vous que la section du câble de la rallonge est conforme à l'intensité du courant consommée par l'outil.
- NE PAS UTILISER L'OUTIL LORSQUE SON CABLE EST ENDOMMAGE. NE PAS TOUCHEZ LE CABLE ENDOMMAGE. DEBRANCHER L'OUTIL. Les câbles endommagés augmentent le risque d'électrocution.

3.3. Sécurité des personnes

- RESTER VIGILANT, REGARDER CE QUE VOUS ETES EN TRAIN DE FAIRE ET FAIRE PREUVE DE BON SENS. NE PAS UTILISER UN OUTIL LORSQUE VOUS ETES FATIGUE OU SOUS L'EMPRISE DE DROGUES, D'ALCOOL OU DE MEDICAMENTS. Un moment d'inattention en cours d'utilisation de l'outil peut entraîner des blessures graves.
- UTILISER DES EQUIPEMENTS DE SECURITE. TOUJOURS PORTER DES LUNETTES DE SECURITE. Les équipements de sécurité tels que les masques contre les poussières, les chaussures de sécurité antidérapantes, les casques ou les protections acoustiques utilisés pour les conditions appropriées réduiront tout risque de blessures.
- EVITER TOUT DEMARRAGE INTEMPESTIF. Porter l'outil en ayant le doigt sur la gâchette ou brancher l'outil dont l'interrupteur est en position marche est source d'accidents.

- NE PAS SE PRECIPITER. GARDER UNE POSITION ET UN EQUILIBRE ADAPTES A TOUT MOMENT. Cela permet un meilleur contrôle de l'outil dans des situations inattendues.
- S'HABILLER DE MANIERE ADAPTEE. NE PAS PORTER DE VETEMENTS AMPLES OU DE BIJOUX. GARDER LES CHEVEUX, LES VETEMENTS ET LES GANTS A DISTANCE DES PARTIES EN MOUVEMENT. Des vêtements amples, des bijoux ou des cheveux longs peuvent être pris dans des parties en mouvement.
- INTERDIRE L'EMPLOI DE LA MACHINE AUX ENFANTS OU AUX PERSONNES SANS FORMATION. L'emploi de la machine sans avoir reçu une formation appropriée peut entraîner de graves lésions corporelles.
- TOUJOURS UTILISER L'OUTIL APPROPRIE AU TRAVAIL. Ne pas utiliser les outils à des fins qui ne sont pas conformes à son utilisation.

3.4. Utilisation et entretien de l'outil

- UTILISER L'OUTIL ADAPTE A VOTRE APPLICATION. Un outil adapté réalisera un travail correct en toute sécurité.
- NE PAS UTILISER L'OUTIL SI L'INTERRUPTEUR NE PERMET PAS DE PASSER DE L'ETAT DE MARCHE A ARRET ET VICE VERSA. Tout outil qui ne peut pas être commandé par l'interrupteur est dangereux et il faut le réparer.
- DEBRANCHER LA FICHE DE LA SOURCE D'ALIMENTATION EN COURANT AVANT TOUT REGLAGE, CHANGEMENT D'ACCESSOIRES OU AVANT DE RANGER L'OUTIL. De telles mesures de sécurité préventives réduisent le risque de démarrage accidentel de l'outil.
- CONSERVER LES OUTILS DANS DES LIEUX SURS, SECS ET FERMES, HORS DE PORTEE DES ENFANTS. NE PAS PERMETTRE A DES PERSONNES NE CONNAISSANT PAS L'OUTIL OU LES PRESENTES INSTRUCTIONS DE LES FAIRE FONCTIONNER. Les outils sont dangereux entre les mains d'utilisateurs novices.
- OBSERVER LA MAINTENANCE DE L'OUTIL. VERIFIER QU'IL N'Y A PAS DE MAUVAIS ALIGNEMENT, DE BLOCAGE DES PARTIES MOBILES OU DE PIECES CASSEES AVANT UTILISATION. De nombreux accidents sont dus à des outils mal entretenus. Toute protection, interrupteur ou autres pièces endommagées ou défectueuses doivent être réparés ou remplacés par un technicien qualifié.
- UTILISER OUTIL ET ACCESSOIRES CONFORMEMENT A CES INSTRUCTIONS, EN TENANT COMPTE DES CONDITIONS DE TRAVAIL ET DU TRAVAIL A REALISER. L'utilisation de l'outil pour des opérations différentes de celles prévues pourrait donner lieu à des situations dangereuses. Toujours respecter les capacités de la machine, en tenant compte des conditions de travail et des tâches à effectuer. L'emploi de la machine pour d'autres utilisations que celles prévues est dangereux et annule toutes les garanties.
- TENIR COMPTE DU MILIEU DE TRAVAIL. Ne pas exposer les outils électriques à la pluie ni les ranger dans un endroit humide ou détrempé.
- UTILISER SEULEMENT DES ACCESSOIRES RECOMMANDES PAR VIRAX POUR VOTRE MODELE. Le non-respect de cette consigne peut présenter un danger pour l'utilisateur et annule la garantie.
- NE JAMAIS TENTER D'AJUSTER OU DE CHANGER LES ACCESSOIRES SANS DEBRANCHER L'OUTIL.

3.5. Maintenance et entretien de l'outil

- ENTRETENIR SOIGNEUSEMENT VOTRE OUTIL. Gardez vos outils propres pour un bon fonctionnement.
- LA POIGNEE DOIT ETRE PROPRE ET EXEMPT D'HUILE. Conservez les outils propres pour une manutention en toute sécurité.
- FAIRE ENTRETENIR L'OUTIL PAR UN REPARATEUR AGREE UTILISANT DES PIECES DE RECHANGE D'ORIGINE. Le non-respect de cette consigne peut présenter un danger pour l'utilisateur et annule la garantie.

3.6. Conseils de sécurité spécifiques

Lire et comprendre les instructions générales de sécurité.

Ne jamais fileter sans utiliser l'étau de blocage : L'étau de blocage devra toujours être utilisé, même pour fileter les petites dimensions.

S'assurer que le montage de l'étau de blocage est parfait : En cas d'une mauvaise fixation, la machine tourne autour de la tête de filetage, ce qui entraîne des risques pour l'opérateur.

Vérifier l'interrupteur de marche : S'assurer que l'interrupteur de marche se débloque automatiquement, lorsque la pression disparaît.

Utilisation de rallonges électriques : La section du câble doit être aussi large. La longueur du câble doit être aussi courte que possible. La capacité de la rallonge électrique devra être de plus de 15 A. Sa longueur ne doit jamais dépasser 15 mètres de longueur.

Ne pas fileter sans un graissage abondant et continu. Un bon graissage augmente la durée de la machine et des têtes de filière et améliore la qualité de filetage.

Ne pas changer le sens de rotation pendant le filetage. Pour fileter à gauche, introduire la tête de filière par le côté opposé de la machine et maintenir le mouvement circulaire dans le sens de travail. Une fois terminé le filetage, arrêter la machine et effectuer le changement de mouvement pour commencer le recul et libérer le tube.

4- Caractéristiques techniques

Capacité de filetage :.....	1/8"-1.1/4"
Type de filetage:.....	BSPT droite ou gauche
Conicité du filetage :.....	1/16
Vitesse de rotation à vide (tr/min.):.....	34
Vitesse recul rapide (tr/min.):.....	27
Type de courant:.....	230V
Puissance absorbée:.....	710 W
Poids machine:.....	5,8 kg
Dimensions:.....	456x168x76 mm
Poids de l'étau de blocage:.....	1,5 kg
Poids équipement complet:.....	16,0 Kg
Niveau de vibrations	1,02 m/s ²
Niveau pondéré de pression acoustique Lp	103 dB(A)
Niveau pondéré de pression acoustique Lw	92 dB(A)

Port du casque antibruit obligatoire

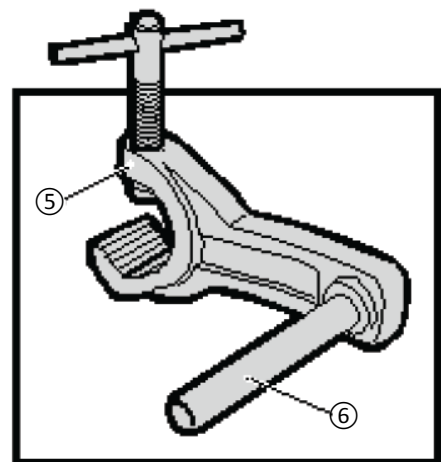
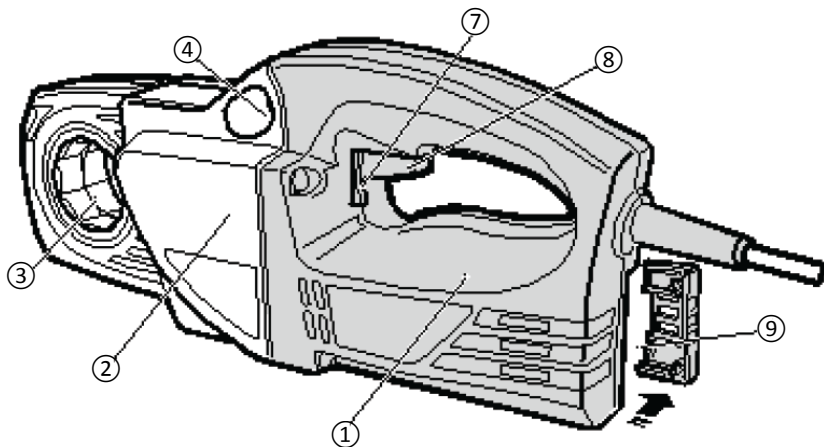

- 1 Moteur
- 2 Boîte d'engrenages
- 3 Logement des têtes
- 4 Guide pour étau de blocage
- 5 Étau de blocage
- 6 Glissière
- 7 Levier de sélection du sens de rotation
- 8 Interrupteur électrique
- 9 Logement des charbons

5- Instructions d'utilisation

1. Monter l'étau de blocage, en le serrant bien et en s'assurant que le guide de la machine est bien parallèle au tube à fileter (figure 1). La glissière de l'étau doit ressortir environ de 1 ou 1,5 cm. par rapport à l'extrémité du tube.
2. Sélectionner la tête de filière appropriée; la monter dans le logement octogonal de la machine. Introduire la tête de filière par la partie avant de la machine.
3. Introduire ensuite la machine dans le tube en s'assurant qu'elle est bien guidée dans son guide par la glissière de l'étau de blocage. S'assurer que l'étau est suffisamment éloigné pour permettre la réalisation complète du filetage. (figure 2).
4. S'assurer que le levier de sélection du sens de rotation (7) se trouve dans la bonne position. Pousser l'interrupteur électrique (8) avec la main droite. Le mouvement circulaire va commencer immédiatement. C'est le moment d'approcher la tête au tube pour commencer le filetage en pressant sur la tête pour initier le filetage.
Dès le commencement du filetage, lubrifier constamment et abondamment la tête avec de l'huile à fileter Virax (figure 3).
5. Une fois obtenue la longueur de filetage approprié, (dans un filetage normal, le tube de la tête de filetage ne doit jamais dépasser), arrêter le moteur (figure 4). Changer la position du levier d'inversion de mouvement et pousser l'interrupteur du moteur. La machine va commencer à dévisser la tête et le tube va être libéré (figure 5).

DANGER ! Une fois que le processus de filetage est terminé, attendre jusqu'à ce que le moteur et la tête de filière se soient arrêtés complètement avant d'inverser la direction de rotation sous peine d'endommager le moteur.



Figure 1

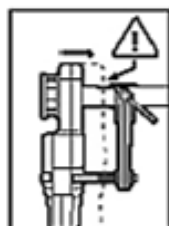

Figure 2



Figure 3



Figure 4



Figure 5

6- Entretien

Câble et branchement :

Le câble et la prise doivent toujours être en bon état. Les vérifier régulièrement.

Interrupteur de marche :

Vérifier que l'interrupteur de la machine se débloque automatiquement en le libérant de la pression des doigts. En cas d'anomalie, contacter le service technique Virax.

Charbons :

Vérifier fréquemment l'usure des charbons. Les charbons doivent être changés lorsque leur longueur originale aura réduit de 1/3. Pour changer les charbons, contacter le service technique Virax

Têtes à fileter :

S'assurer que la tête à utiliser n'a pas de peignes endommagés, car cela pourrait détériorer gravement la qualité de filetage. Il ne doit pas y avoir de copeaux sur les peignes si l'on veut obtenir un filetage de qualité et une plus longue durée de la machine.

Boîtes d'engrenages :

Toutes les 500 heures de fonctionnement, il est conseillé de s'adresser au service technique Virax afin d'effectuer le remplacement de la graisse.

Etau :

S'assurer que le mors de l'étau est en bon état. Le remplacer s'il se produisait un glissement du tube.

7- Aide en cas de panne

Puissance insuffisante

- Vérifier que le câble électrique n'est pas trop long ou d'une section insuffisante.
- Vérifier que l'on utilise le bon sens de rotation.
- Vérifier que l'étau de blocage est bien accroché.
- Vérifier que les têtes de filière sont en bon état.
- Lubrifier continuellement et abondamment les têtes de filière.
- S'assurer que le tube peut être fileté.

Filetage décentré

- Vérifier la position de l'étau de blocages (axe parallèle au tube).
- Vérifier la qualité et l'état du tube.

Longueur de filetage insuffisante

- Vérifier si l'étau de blocage est dans la bonne position.
- Vérifier qu'il n'y a pas d'obstruction entre la machine et l'étau de blocage.

Qualité de filetage insuffisante

- Vérifier si les peignes sont en bon état.
- Vérifier si la lubrification se fait continuellement et abondamment.
- Vérifier la qualité du tube.
- Vérifier si l'huile à fileter est une huile de qualité (origine Virax).

Mauvais ajustage de la tête de filière

- S'assurer que l'adaptateur s'utilise avec les bonnes dimensions (jusqu' à 1.1/4").
- Vérifier que la tête filière est appropriée (fabrication Virax)

8 – Garantie

Durée de la garantie

Conformément à nos conditions générales de vente, la période de garantie de votre outil est de deux ans dans des conditions normales d'utilisation. Une preuve d'achat sera demandée (facture ou bon de livraison).

Ce qui est couvert par la garantie

La présente garantie couvre tous les défauts de matériaux ou vices de fabrication de votre outil VIRAX. Dans ce cas, l'outil vous sera retourné sans frais. Votre outil sera réparé ou remplacé à l'identique.

Ce qui n'est pas couvert par la garantie

Les pannes imputables à un mauvais usage, aux abus, à une surcharge, au non respect des instructions d'utilisation, à une intervention sur la machine d'une personne non agréée par un centre de réparation Service Après Vente ou à une usure normale ne sont pas couvertes par la présente garantie.

VIRAX n'assume aucune responsabilité pour les dommages subis par les accessoires ou causés aux objets ou personnes proches de la machine. Le produit ne doit pas avoir été désassemblé.

Particularité de la présente garantie

La présente garantie est la seule garantie valable sur votre produit VIRAX. Aucun employé, agent, marchand ou autre personne n'est autorisé à modifier la présente garantie ou à fournir d'autres garanties au nom de VIRAX.

VIRAX tools are precision manufactured and are designed for professional users. These highly reliable tools provide excellent results when used correctly and carefully. As for all electric tools, you must respect the manufacturer's instructions for the best results. Please read this "User manual" document before using the appliance to understand how it operates and learn all the safety warnings and instructions. Consult your VIRAX representative or distributor if you have any questions about the tool or its operation.

VIRAX - 39 quai de Marne 51206 EPERNAY Cedex

France customer services: +33 (0)3.26.59.56.78 - International customer services: +33 (0)3.26.59.56.97

Translation from the original manual :

1- Unpacking

Thanks to modern manufacturing techniques, it is highly unlikely that your tool will be defective or a part will be missing. If, however, you do find a problem, do not use the tool before the parts are replaced or the fault is corrected. Failure to respect this rule may cause serious injury.

2- Introduction

Your new tool has been designed and produced according to quality standards to meet the highest requirements. It is easy and safe to use. Using your tool correctly will guarantee that it will last a long time.



Warning!

Read this manual carefully before using your new tool. Pay attention to the "Warning" sections. Your electrical tool has characteristics that will make your work easier. This instrument has been designed and produced according to all safety requirements to ensure that it is easy to use and maintain.



Do not throw portable tools out with domestic rubbish!

Waste from portable tools must not be discarded with household waste. There are specialist sites for collecting and recycling portable tools.



RESPECT FOR THE ENVIRONMENT

In order to protect the environment, the appliances, their accessories and their packaging must be able to be recycled appropriately. Our plastic parts have been marked to enable selective recycling.



Wear gloves



Wear safety glasses



Wear safety shoes



Wear earmuffs

3- General safety warnings for the tool

WARNING:



- Read all the safety warnings and all the instructions. Failure to follow the warnings and instructions may lead to an electric shock, a fire and/or a serious injury.
- Keep all the warnings and instructions to be able to refer to them later.
- The term "tool" in the warnings refers to your portable tool supplied by the mains with power cable.

3.1. Working zone safety

- KEEP THE WORKING ZONE CLEAN AND WELL LIT. Poorly lit or untidy zones are sources of accidents.
- DO NOT OPERATE ELECTRIC TOOLS IN EXPLOSIVE ATMOSPHERES (FLAMMABLE LIQUIDS, GAS OR DUST). Electric tools create sparks which may cause dust or smoke to catch fire.

- KEEP CHILDREN AND ANY PEOPLE PRESENT AWAY FROM THE WORKING ZONE. Distractions may cause you to lose control of the tool.

3.2. Electrical safety

- THE ELECTRICAL TOOL'S PLUG MUST BE ADAPTED TO THE ELECTRICITY SOCKET. NEVER MODIFY THE PLUG IN ANY WAY. Unmodified plugs and adapted electricity sockets will reduce the risk of electric shock.
- AVOID ALL PHYSICAL CONTACT WITH EARTHED SURFACES, SUCH AS PIPES, RADIATORS, COOKERS AND FRIDGES. There is an increased risk of electric shock if your body is connected to the earth.
- DO NOT EXPOSE THE TOOLS TO RAIN OR DAMP CONDITIONS. Water entering the tool will increase the risk of electric shock.
- DO NOT MISUSE THE LEAD. DO NOT USE THE LEAD TO CARRY, PULL OR DISCONNECT THE TOOL; KEEP THE LEAD AWAY FROM HEAT, LUBRICANT, SHARP EDGES OR MOVING PARTS. Damaged or tangled leads increase the risk of electric shock.
- WHEN USING A TOOL OUTDOORS, USE AN EXTENSION SUITABLE FOR OUTDOOR USE. Using a lead suitable for outdoor use reduces the risk of electric shock.
- IF YOU CANNOT AVOID USING A TOOL IN A DAMP LOCATION, USE A POWER SUPPLY PROTECTED BY A RESIDUAL CURRENT DIFFERENTIAL (RCD). Using an RCD reduces the risk of electric shock.
- CONNECT THE TOOL TO THE CORRECT ELECTRICITY SUPPLY SOURCE. A higher electricity source than the one indicated may cause serious damage to the user or the tool. Using a lower electricity source than the one indicated in the manual may damage the motor. If you have any doubt on this subject do not connect the tool.
- IF NECESSARY, USE AN EXTENSION ADAPTED TO THE TOOL. To avoid any overheating, unroll the extension cable fully. Make sure that the extension cable section conforms to the intensity of the current consumed by the tool.
- DO NOT USE THE TOOL WHEN ITS CABLE IS DAMAGED. DO NOT TOUCH THE DAMAGED CABLE. DISCONNECT THE TOOL. Damaged cables increase the risk of electrocution.

3.3. Personal safety

- STAY ALERT, WATCH WHAT YOU ARE DOING AND USE COMMON SENSE. DO NOT USE A TOOL WHEN YOU ARE TIRED OR ARE UNDER THE INFLUENCE OF DRUGS, ALCOHOL OR MEDICATION. Failure to pay attention even for a moment when using the tool may cause serious injury.
- USE SAFETY EQUIPMENT. ALWAYS WEAR SAFETY GLASSES. Safety equipment such as dust masks, non-slip safety shoes, helmets or acoustic protection used for the appropriate conditions will reduce all risk of injury.
- AVOID ANY UNPLANNED START-UP. Carrying the tool with a finger on the trigger or connecting a tool whose switch is in on position is a source of accidents.
- DO NOT RUSH. KEEP A SUITABLE POSITION AND BALANCE AT ALL TIMES. This will enable better control over the tool in unexpected situations.
- DRESS SUITABLY. DO NOT WEAR BULKY CLOTHING OR JEWELLERY. KEEP HAIR, CLOTHES AND GLOVES AWAY FROM MOVING PARTS. Bulky clothing, jewellery or long hair may be caught up in moving parts.
- PREVENT THE MACHINE FROM BEING USED BY CHILDREN OR UNTRAINED PEOPLE. Using the machine without appropriate training may cause serious physical harm.
- ALWAYS USE THE APPROPRIATE TOOL FOR THE WORK. Do not use tools for purposes that do not conform to their use.

3.4. Using and maintaining the tool

- USE THE TOOL THAT IS SUITABLE FOR YOUR APPLICATION. A suitable tool will do a good job in complete safety.
- DO NOT USE THE TOOL IF THE SWITCH CANNOT GO FROM ON TO OFF AND VICE VERSA. Any tool which cannot be controlled by the switch is dangerous and must be repaired.
- DISCONNECT THE PLUG FROM THE CURRENT SOURCE BEFORE ANY ADJUSTMENT OR ACCESSORY CHANGE OR BEFORE PUTTING THE TOOL AWAY. These preventive safety measures reduce the risk of the tool starting accidentally.
- KEEP THE TOOLS IN SAFE, DRY AND CLOSED LOCATIONS, OUT OF CHILDREN'S REACH. DO NOT ALLOW PEOPLE WHO ARE UNFAMILIAR WITH THE TOOL OR THESE INSTRUCTIONS TO OPERATE IT. The tools are dangerous in the hands of novice users.
- OBSERVE TOOL MAINTENANCE. CHECK THAT THERE IS NO INCORRECT ALIGNMENT, LOCKING OF MOVING PARTS OR BROKEN PARTS BEFORE USE. Numerous accidents are due to poorly maintained tools. Any damaged or defective protection, switches or other parts must be repaired or replaced by a qualified technician.
- USE THE TOOL AND ACCESSORIES ACCORDING TO THESE INSTRUCTIONS, TAKING ACCOUNT OF THE WORKING CONDITIONS AND THE WORK TO BE CARRIED OUT. Using the tool for operations other than those specified may lead to dangerous situations. Always respect the machine's capacities, taking account of the working conditions and the tasks to be performed. Using the machine other than for the planned usage is dangerous and invalidates all warranties.
- TAKE ACCOUNT OF THE WORKING ENVIRONMENT. Do not expose electrical tools to rain or store them in damp or wet locations.
- ONLY USE ACCESSORIES RECOMMENDED BY VIRAX FOR YOUR MODEL. Failure to respect this instruction may present a danger for the user and invalidate the warranty.
- NEVER TRY TO ADJUST OR CHANGE THE ACCESSORIES WITHOUT DISCONNECTING THE TOOL.

3.5. Maintaining the tool

- MAINTAIN YOUR TOOL CAREFULLY. Keep your tools clean for correct operation.
- THE HANDLE MUST BE CLEAN AND FREE OF OIL. Keep the tools clean for safe handling.
- HAVE THE TOOL MAINTAINED BY AN APPROVED REPAIR COMPANY USING ORIGINAL SPARE PARTS. Failure to respect this instruction may present a danger for the user and invalidate the warranty.

3.6. Specific safety instructions

Read and apply the general safety instructions.

Always use the holding vice while threading: Use the holding vice even when threading small dimensions.

Check the holding vice is mounted perfectly: Improper fastening would result in the machine turning around the threading head, hence risks for the operator.

Check the power switch: Check the power switch is released automatically when pressure disappears.

Using power extension cables: Do not use a smaller cross-section cable. The extension cable must be as short as possible. The power extension's capacity must be at least 15 A. It should never be more than 15 metres long.

Do not thread without abundant permanent lubrication. Proper lubrication will extend the lifetime of your machine and threading heads, while improving threading quality.

Do not change the rotation direction during threading. For left-hand threading, insert the threading head through the opposite side of the machine and apply a circular movement in the working direction. Once threading completed, stop the machine and change the movement to move back and release the tube.

4- Technical characteristics

Threading capacity:	1/8"-1.1/4"
Threading type:	Right or left BSPT
Threading taper:	1/16"-1.1/4"
No-load rotation speed (rpm):	34
Return rotation speed (rpm):	27
Current type:	230V
Power input:	710 W
Machine weight:	5.8 kg
Dimensions:	456x168x76 mm
Holding vice weight:	1.5 kg
Complete equipment weight:	16.0 Kg
Vibration level:	1.02 m/s ²
Weighted acoustic pressure level Lp	103 dB(A)
Weighted acoustic pressure level Lw	92 dB(A)

Ear defenders mandatory

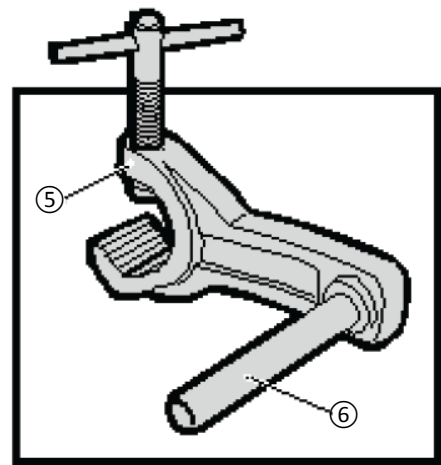
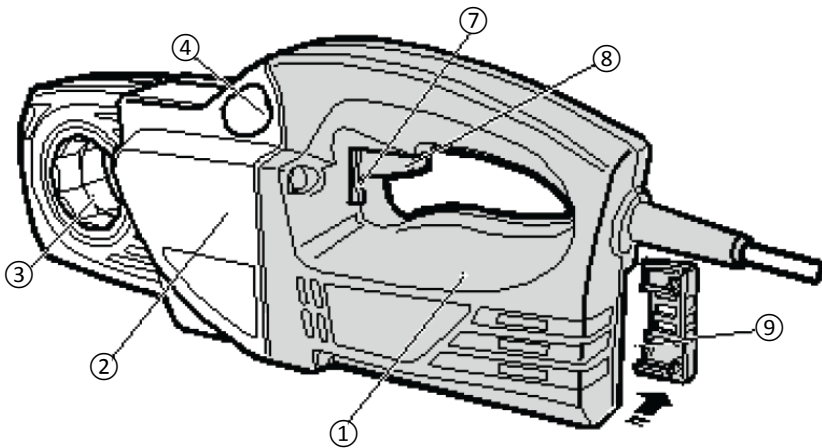

- 1 Motor
- 2 Gear box
- 3 Head housing
- 4 Guide for holding vice
- 5 Holding vice
- 6 Slider
- 7 Rotation direction selection level
- 8 Power switch
- 9 Carbon housing

5- Operating instructions

1. Mount the holding vice and tighten it well, while ensuring the machine guide is parallel with the tube to be threaded (figure 1). The vice slider must protrude by about 1 or 1.5 cm from the end of the tube.
2. Select the appropriate threading head; mount it in the machine's octagonal slot. Insert the threading head by the front of the machine.
3. Then insert the machine into the tube while using the holding vice's slider to ensure it is guided properly in its guide. Check the vice is far enough to produce the entire threading. (figure 2).
4. Ensure the rotation direction selection lever (7) is in the right position. Push the power switch (8) with your right hand. The circular movement starts immediately. It is time to approach the head to the tube to start threading by pressing the head to initiate threading.
As soon as threading starts, lubricate the head permanently and thoroughly with Virax threading oil (figure 3).
5. Stop the motor once the appropriate threading length reached (in a normal threading, the threading head tube must never protrude) (figure 4). Change the position of the movement reversing lever and press the motor switch. The machine starts unscrewing the head and the tube is released (figure 5).

DANGER ! Once the threading process completed, to avoid any damage to the motor, wait for the motor and threading head to stop completely before reversing the rotation direction.



Figure 1

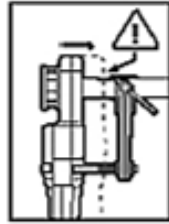

Figure 2



Figure 3



Figure 4



Figure 5

6- Maintenance

Cable and connection:

The cable and plug must be in good condition at all times. Check them regularly.

Power switch:

Check that the machine's switch is released automatically by releasing pressure applied by your fingers. In case of malfunction, call the Virax technical department.

Carbons:

Check carbon wear regularly. Carbons must be changed when they have lost 1/3 of their original length. To change the carbons, contact the Virax technical department.

Threading heads:

Check the head to be used has no damaged combs, as this may have a severe impact on threading quality. The combs should be void of chipping to achieve high quality threading and longer machine lifetime.

Gear box:

Every 500 hours operation, call the Virax technical department to change the grease.

Vice:

Check the condition of the vice jaw. Change it if the tube slides.

7- Troubleshooting

Insufficient power

- Check that the power cable is not too long and has a sufficient cross-section.
- Check that the rotation direction is correct.
- Check that the holding vice is fastened properly.
- Check that the threading heads are in good condition.
- Lubricate the threading heads thoroughly and permanently.
- Check the tube can be threaded.

Offset threading

- Check the position of the holding vice (axis parallel to the tube).
- Check the tube's quality and condition.

Insufficient threading length

- Check that the holding vice is in the right position.
- Check the lack of obstruction between the machine and the holding vice.

Low threading quality

- Check the combs are in good condition.
- Check that lubrication is ensured permanently and thoroughly.
- Check the tube's quality.
- Check the quality of the threading oil used (by Virax).

Incorrect threading head adjustment

- Check the adaptor can be used with the appropriate dimensions (up to 1.1/4").
- Check that the threading head is appropriate (by Virax)

8 – Warranty

Warranty period

In accordance with our general conditions of sale, the warranty period for your tool is two years under normal usage conditions. Proof of purchase will be requested (invoice or delivery bill).

The warranty covers:

This warranty covers all material or manufacturing faults for your VIRAX tool. In this case, the tool will be returned to you without cost. Your tool will be repaired or replaced identically.

The warranty does not cover:

Faults due to incorrect use, abuse, overloading, failure to respect usage instructions, intervention on the machine by a person not approved by an approved After Sales Service repair centre or normal wear are not covered by this warranty.

VIRAX does not accept responsibility for damage incurred by accessories or caused to objects or people close to the machine. The product must not have been disassembled.

Specifics of this warranty

This warranty is the only warranty valid on your VIRAX product. No employee, agent, merchant or other person is authorised to modify this warranty or to provide other warranties on behalf of VIRAX.

cura. Come per tutti gli utensili elettrici occorre rispettare le istruzioni del costruttore per ottenere la miglior performance possibile. Si prega di leggere il presente documento, "Istruzioni d'uso", prima di utilizzare l'apparecchiatura, al fine di comprenderne il funzionamento e tutte le istruzioni in materia di sicurezza. Consultare il proprio rappresentante o distributore VIRAX in caso di domande concernenti lo strumento o il suo funzionamento.

VIRAX - 39 quai de Marne 51206 EPERNAY Cedex

Servizio clienti Francia: +33 (0)3.26.59.56.78 – Servizio Clienti Internazionale: +33 (0)3.26.59.56.97

Traduzione del manuale originale :

1- Rimozione dall'imballaggio

Grazie alle moderne tecniche di fabbricazione è poco probabile che il vostro strumento sia difettoso o che manchino dei pezzi. Tuttavia, nel caso in cui venga riscontrata un'anomalia, non utilizzare lo strumento fino a quando i pezzi non vengano sostituiti o il difetto sia stato corretto. In caso contrario esiste il rischio di gravi lesioni personali.

2- Introduzione

Il vostro nuovo strumento è stato concepito conformemente a tutti gli standard di qualità al fine di soddisfare i requisiti più rigorosi. Il suo utilizzo è facile e sicuro. Un utilizzo corretto garantirà al vostro strumento un ciclo di vita prolungato.



Avviso!

Leggere attentamente le presenti istruzioni prima di utilizzare il vostro nuovo strumento. Prestare attenzione alle sezioni "Avviso". Il vostro strumento elettrico possiede delle caratteristiche suscettibili di semplificare il vostro lavoro. Questo strumento è stato concepito e prodotto conformemente a tutti i requisiti di sicurezza affinché il suo utilizzo e la sua manutenzione siano semplici.



Non smaltire gli utensili elettrici portatili insieme ai rifiuti domestici!

I rifiuti derivanti da strumenti elettrici portatili non devono essere smaltiti insieme ai rifiuti domestici. Esistono luoghi speciali per la raccolta e il riciclaggio degli strumenti elettrici portatili.



RISPETTO DELL'AMBIENTE

Al fine di proteggere l'ambiente, gli apparecchi, i loro accessori e i loro imballaggi devono seguire una modalità di riciclaggio idonea. I nostri componenti in materie plastiche sono stati contrassegnati in vista del riciclaggio differenziato.



Indossare guanti



Indossare occhiali di sicurezza



Indossare calzature di sicurezza



Indossare cuffie

3 – Avvertenze di sicurezza generali per lo strumento

AVVISO:

- Leggere tutti gli avvertimenti di sicurezza e tutte le istruzioni. In caso di mancata osservanza di avvertenze e istruzioni potrebbe verificarsi uno shock elettrico, un incendio e/o gravi lesioni personali.



- Conservare tutte le avvertenze e tutte le istruzioni per una futura consultazione.

Il termine "strumento" all'interno delle avvertenze fa riferimento al vostro strumento elettrico portatile alimentato dalla corrente di rete con cavo di alimentazione.

3.1. Sicurezza della zona di lavoro

- MANTENERE LA ZONA DI LAVORO PULITA E BEN ILLUMINATA. Le zone scarsamente illuminate in disordine sono fonti di possibili incidenti.
- NON METTERE IN FUNZIONE GLI STRUMENTI ELETTRICI IN PRESENZA DI UN'ATMOSFERA ESPLOSIVA (LIQUIDI INFIAMMABILI, GAS O POLVERI). Gli strumenti elettrici producono scintille suscettibili d'infiammare le polveri o i fumi.
- MANTENERE I BAMBINI E LE PERSONE PRESENTI A DEBITA DISTANZA DALL'AREA DI LAVORO. Le distrazioni possono farvi perdere il controllo dello strumento.

3.2. Sicurezza elettrica

- É NECESSARIO CHE LA SPINA DELLO STRUMENTO ELETTRICO SIA ADATTA ALLA PRESA ELETTRICA. NON MODIFICARE PER NESSUN MOTIVO LA SPINA. Le spine non modificate e delle prese elettriche adatte ridurranno il rischio di shock elettrico.
- EVITARE QUALSIASI CONTATTO DEL CORPO CON LE SUPERFICI COLLEGATE A MASSA COME TUBI, RADIATORI, CUCINE E FRIGORIFERI. Esiste un rischio aumentato di shock elettrico se il vostro corpo è collegato a massa.
- NON ESPORRE GLI STRUMENTI ALLA PIOGGIA O A CONDIZIONI UMIDE. La penetrazione dell'acqua all'interno dello strumento aumenterà il rischio di shock elettrico.
- NON UTILIZZARE IL CAVO DI ALIMENTAZIONE IN MODO NON IDONEO. NON UTILIZZARE MAI IL CAVO DI ALIMENTAZIONE PER TRASPORTARE, TIRARE O SCOLLEGARE LO STRUMENTO. MANTENERE IL CAVO LONTANO DA FONTI DI CALORE, LUBRIFICANTE, SPIGOLI VIVI O PARTI IN MOVIMENTO. Cavi di alimentazione danneggiati o aggrovigliati aumentano il rischio di shock elettrico.
- QUANDO SI UTILIZZA UNO STRUMENTO ALL'ESTERNO, UTILIZZARE UNA PROLUNGA ADATTA ALL'USO IN ESTERNO. L'utilizzo di un cavo adatto all'impiego in esterno riduce il rischio di shock elettrico.
- SE L'UTILIZZO DELLO STRUMENTO ALL'INTERNO DI UN LUOGO UMIDO É INEVITABILE, UTILIZZARE UN'ALIMENTAZIONE PROTETTA DA UN DISPOSITIVO A CORRENTE DIFFERENZIALE RESIDUA (RCD). L'utilizzo di un RCD riduce il rischio di shock elettrico.
- COLLEGARE LO STRUMENTO A UNA BUONA FONTE DI ALIMENTAZIONE ELETTRICA. Una fonte di alimentazione elettrica con potenza superiore a quella indicata può causare gravi danni all'utilizzatore e allo strumento. L'utilizzo di una fonte di alimentazione elettrica con potenza inferiore a quella indicata sulle istruzioni può danneggiare il motore. In caso di dubbi in merito a questo argomento non collegare lo strumento.
- IN CASO DI NECESSITÀ UTILIZZARE UNA PROLUNGA ADATTA ALLO STRUMENTO. Al fine di evitare un potenziale surriscaldamento, srotolate completamente il cavo della prolunga. Accertarsi che la sezione del cavo della prolunga sia conforme all'intensità di corrente consumata dallo strumento.
- NON UTILIZZARE LO STRUMENTO QUANDO IL SUO CAVO RISULTA DANNEGGIATO. NON TOCCARE IL CAVO DANNEGGIATO. SCOLLEGARE LO STRUMENTO DALLA RETE ELETTRICA. I cavi danneggiati aumentano il rischio di elettrocuzione.

3.3. Sicurezza delle persone

- ESSERE VIGILI, PRESTARE LA MASSIMA ATTENZIONE A QUELLO CHE SI STA FACENDO E DARE PROVA DI BUON SENSO. NON UTILIZZARE UNO STRUMENTO QUANDO CI SI SENTE STANCHI O SOTTO L'EFFETTO DI DROGHE, ALCOOL O MEDICINALI. Un momento di distrazione durante l'utilizzo dello strumento può comportare delle gravi lesioni personali.

- UTILIZZARE UN EQUIPAGGIAMENTO DI PROTEZIONE PERSONALE. INDOSSARE SEMPRE DEGLI OCCHIALI PROTETTIVI. L'equipaggiamento di sicurezza come le maschere antipolvere, scarpe antinfortunistiche con suola antiscivolo, elmetti o i dispositivi di protezione acustica utilizzati in funzione delle condizioni appropriate ridurranno il rischio di lesioni personali.
- EVITARE QUALSIASI AVVIAMENTO IMPREVISTO. Trasportare lo strumento con il dito sul pulsante di scatto oppure collegare lo strumento il cui interruttore si trova in posizione di avvio è una potenziale fonte d'incidenti.
- NON AVERE FRETTA. MANTENERE UNA POSTURA E UN EQUILIBRIO ADATTI IN QUALSIASI MOMENTO. Questo consente un miglior controllo dello strumento in situazioni impreviste.
- VESTIRSI IN MANIERA ADATTA. NON INDOSSARE INDUMENTI LARGHI O GIOIELLI. TENERE I CAPELLI, GLI INDUMENTI E I GUANTI A DEBITA DISTANZA DALLE PARTI IN MOVIMENTO. Gli indumenti ampi, i gioielli o i capelli lunghi possono rimanere intrappolati all'interno delle parti in movimento.
- IMPEDIRE AI BAMBINI O ALLE PERSONE PRIVE DI ESPERIENZA DI UTILIZZARE LA MACCHINA. Utilizzare la macchina senza aver ricevuto un'adeguata formazione può causare gravi lesioni personali.
- UTILIZZARE SEMPRE LO STRUMENTO ADATTO AL LAVORO DA ESEGUIRE. Non utilizzare gli strumenti per scopi che non siano conformi al suo impiego.

3.4. Utilizzo e manutenzione dello strumento

- UTILIZZARE LO STRUMENTO ADATTO ALLA VOSTRA APPLICAZIONE. Uno strumento adatto realizzerà un lavoro corretto in tutta sicurezza.
- NON UTILIZZARE LO STRUMENTO SE L'INTERRUTTORE NON CONSENTE DI PASSARE DALLO STATO AVVIO ALLO STATO STOP E VICEVERSA. Qualsiasi strumento che non può essere controllato mediante l'interruttore è pericoloso e deve essere riparato.
- SCOLLEGARE LA SPINA DALLA FONTE DI ALIMENTAZIONE ELETTRICA PRIMA DI QUALSIASI REGOLAZIONE, SOSTITUZIONE DEGLI ACCESSORI O PRIMA DI RIPORRE LO STRUMENTO. Tali misure di sicurezza preventive consentono di ridurre il rischio di avvio accidentale dello strumento.
- CONSERVARE GLI STRUMENTI ALL'INTERNO DI LUOGHI SICURI, ASCIUTTI E CHIUSI, AL DI FUORI DELLA PORTATA DEI BAMBINI. NON PERMETTERE ALLE PERSONE CHE NON CONOSCONO LO STRUMENTO O LE PRESENTI ISTRUZIONI DI METTERLO IN FUNZIONE. Gli strumenti sono pericolosi tra le mani di utenti inesperti.
- RISPETTARE IL PROGRAMMA DI MANUTENZIONE DELLO STRUMENTO. VERIFICARE CHE NON VI SIA UN ERRATO ALLINEAMENTO, BLOCCAGGIO DELLE PARTI MOBILI O DEI COMPONENTI ROTTI PRIMA DI UTILIZZARE LO STRUMENTO. Numerosi incidenti sono dovuti a manutenzione inadeguata degli strumenti. Qualsiasi protezione, interruttore o altri componenti danneggiati o difettosi devono essere riparati o sostituiti da un tecnico esperto.
- UTILIZZARE STRUMENTO E ACCESSORI CONFORMEMENTE ALLE ISTRUZIONI, TENENDO CONTO DELLE CONDIZIONI DI LAVORO E DEL LAVORO DA REALIZZARE. L'utilizzo dello strumento per compiti diversi da quelli previsti rischia di creare situazioni pericolose. Rispettare sempre le capacità della macchina, tenendo conto delle condizioni di lavoro e delle attività da eseguire. L'impiego della macchina per utilizzi diversi da quelli previsti è pericoloso e annulla qualsivoglia garanzia.
- PRENDERE IN CONSIDERAZIONE L'AMBIENTE DI LAVORO. Non esporre gli strumenti elettrici alla pioggia e non conservarli in un luogo umido o fradicio.
- UTILIZZARE SOLAMENTE GLI ACCESSORI RACCOMANDATI DA VIRAX PER IL VOSTRO MODELLO. Il mancato rispetto della presente istruzioni può rappresentare un pericolo per l'utente e annulla la garanzia.
- NON TENTARE PER NESSUN MOTIVO DI AGGIUSTARE O CAMBIARE GLI ACCESSORI SENZA SCOLLEGARE LO STRUMENTO DALL'ALIMENTAZIONE ELETTRICA.

3.5. Manutenzione e pulizia dello strumento

- **PULIRE CON CURA IL PROPRIO STRUMENTO.** Mantenere puliti gli strumenti per garantire un corretto funzionamento.
- **L'IMPUGNATURA DEVE ESSERE PULITA E PRIVA DI TRACCE DI OLIO.** Mantenere gli strumenti puliti per una manutenzione in tutta sicurezza.
- **FARE RIPARARE LO STRUMENTO DA UN TECNICO RIPARATORE CERTIFICATO CHE UTILIZZI PEZZI DI RICAMBIO ORIGINALI.** Il mancato rispetto della presente istruzioni può rappresentare un pericolo per l'utente e annulla la garanzia.

3.6. Disposizioni di sicurezza specifiche

Leggere e comprendere le istruzioni generali di sicurezza.

Non filettare mai senza utilizzare la morsa di bloccaggio: la morsa di bloccaggio dovrà sempre essere utilizzata anche per filettare le piccole dimensioni.

Accertarsi che il montaggio della morsa di bloccaggio sia perfetto: In caso di un fissaggio non corretto, la macchina ruota intorno alla testa di filettatura, il che comporta dei rischi per l'operatore.

Controllare l'interruttore di marcia: Accertarsi che l'interruttore di marcia si sblocchi automaticamente quando la pressione scompare.

Utilizzo di prolunghie elettriche: La sezione del cavo deve essere abbastanza larga. La lunghezza del cavo deve essere il più corta possibile. La capacità della prolunga elettrica dovrà essere superiore a 15 A. La sua lunghezza non deve mai superare i 15 metri.

Non filettare senza una lubrificazione abbondante e continua. Una corretta lubrificazione della macchina aumenta la durata della macchina e delle teste della filiera e migliora la qualità della filettatura.

Non modificare il senso di rotazione mentre la filettatura è in corso. Per filettare a sinistra, introdurre la testa della filiera attraverso il lato opposto della macchina e mantenere il movimento circolare nel senso di lavoro. Una volta terminata la filettatura, arrestare la macchina ed effettuare il cambiamento di movimento per iniziare l'arretramento e liberare il tubo.

4 – Caratteristiche tecniche

Capacità di filettatura:.....	1/8"-1.1/4"
Tipo di filettatura:.....	BSPT destra o sinistra
Conicità di filettatura:.....	1/16
Velocità di rotazione a vuoto (giri/min.):.....	34
Velocità arretramento rapido (giri/min.):.....	27
Tipo di corrente:.....	230V
Potenza assorbita:.....	710 W
Peso macchina:.....	5,8 kg
Dimensioni:.....	456x168x76 mm
Peso della morsa di bloccaggio:.....	1,5 kg
Peso dell'apparecchiatura completa:.....	16,0 Kg
Livello di vibrazioni	1,02 m/s ²
Livello ponderato di pressione acustica Lp	103 dB(A)
Livello ponderato di pressione acustica Lw	92 dB(A)

Indossare il casco antirumore obbligatorio

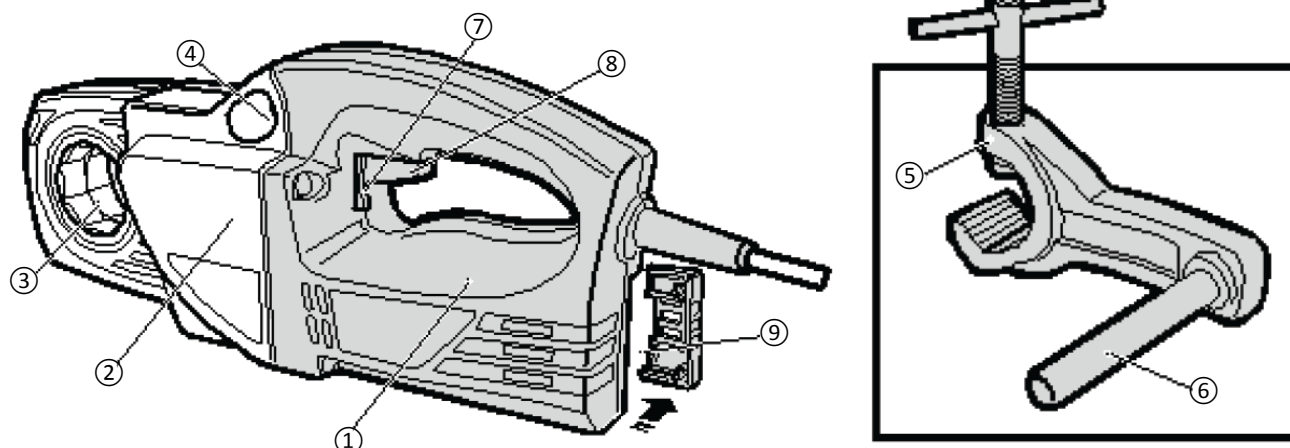

- 1 Motore
- 2 Scatola degli ingranaggi
- 3 Alloggiamento delle teste
- 4 Guida per la morsa di bloccaggio
- 5 Morsa di bloccaggio
- 6 Slitta
- 7 Leva di selezione del senso di rotazione
- 8 Interruttore elettrico
- 9 Alloggiamento dei carboni

5 – Istruzioni d'uso

1. Montare la morsa di bloccaggio serrandola bene e accertandosi che la guida della macchina sia perfettamente parallela al tubo da filettare (figura 1). La slitta della morsa deve fuoriuscire di circa 1 o 1,5 cm rispetto all'estremità del tubo.
2. Selezionare la testa della filiera appropriata; montarla nell'alloggiamento ottagonale della macchina. Introdurre la testa della filiera attraverso la parte anteriore della macchina.
3. Introdurre quindi la macchina all'interno del tubo accertandosi che sia ben posizionata all'interno della sua guida per mezzo della slitta della morsa di bloccaggio. Accertarsi che la morsa di bloccaggio sia sufficientemente lontana per permettere la realizzazione completa della filettatura. (figura 2).
4. Accertarsi che la leva di selezione del senso di rotazione (7) si trovi in posizione corretta. Spingere l'interruttore elettrico (8) con la mano destra. Il movimento circolare inizia immediatamente. Questo è il momento di avvicinare la testa al tubo per iniziare la filettatura esercitando una pressione sulla testa per iniziare la filettatura.
Appena la filettatura ha inizio, lubrificare costantemente e abbondantemente la testa con olio per filettatura Virax (figura 3).
5. Una volta ottenuta la lunghezza di filettatura idonea (in una filettatura standard il tubo non deve mai superare la testa di filettatura), arrestare il motore (figura 4). Cambiare la posizione della leva d'inversione del movimento e premere l'interruttore del motore. La macchina inizia a svitare la testa e il tubo viene liberato (figura 5).

PERICOLO! Una volta terminato il processo di filettatura, attendere che il motore e la testa della filiera si siano arrestati completamente prima di invertire la direzione di rotazione, in caso contrario esiste il rischio di danneggiare il motore.



Figure 1

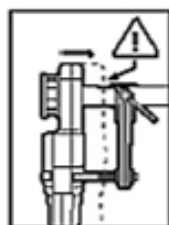

Figure 2



Figure 3



Figure 4



Figure 5

6- Manutenzione

Cavo e collegamento:

Il cavo e la presa devono sempre essere in perfetto stato. Verificarli regolarmente.

Interruttore di marcia:

Verificare che l'interruttore della macchina si sblocchi automaticamente liberandolo dalla pressione delle dita. In caso di anomalia contattare il servizio tecnico Virax.

Carboni:

Verificare frequentemente l'usura dei carboni. I carboni devono essere sostituiti quando la loro lunghezza originale risulta ridotta di 1/3. Per sostituire i carboni contattare il servizio tecnico Virax

Teste per filettatura:

Accertarsi che la testa da utilizzare non abbia pettini danneggiati, in quanto questo potrebbe deteriorare in modo grave la qualità della filettatura. Non devono essere presenti tagli sui pettini se si desidera ottenere una filettatura di qualità e una durata superiore della macchina.

Scatole degli ingranaggi:

Ogni 500 ore di funzionamento si consiglia di rivolgersi al servizio tecnico Virax al fine di eseguire la sostituzione del grasso.

Morsa:

Accertarsi che i morsi della morsa siano in buono stato. Sostituirli qualora si verifichi uno slittamento del tubo.

7- Assistenza in caso di guasto

Potenza insufficiente

- Verificare che il cavo elettrico non sia troppo lungo o di sezione insufficiente.
- Accertarsi di utilizzare il senso di rotazione corretto.
- Verificare che la morsa di bloccaggio sia ben agganciata.
- Verificare che le teste della filiera siano in buone condizioni.
- Lubrificare continuamente e abbondantemente le teste della filiera.
- Accertarsi che il tubo possa essere filettato.

Filettatura decentrata

- Verificare la posizione delle morse di bloccaggio (asse parallelo al tubo).
- Verificare la qualità e lo stato del tubo.

Lunghezza della filettatura insufficiente

- Verificare che la morsa di bloccaggio si trovi nella posizione corretta.
- Verificare che non vi siano ostruzioni tra la macchina e la morsa di bloccaggio.

Qualità della filettatura insufficiente

- Verificare che i pettini siano in buone condizioni.
- Verificare che la lubrificazione sia costante e abbondante.
- Verificare la qualità del tubo.

- Verificare se l'olio per filettatura è un olio di qualità (originale Virax).

Regolazione sbagliata della testa della filiera

- Accertarsi di utilizzare l'adattatore con le dimensioni corrette (fino a 1.1/4").
- Verificare che la testa della filiera sia appropriata (fabbricazione Virax9)

8 – Garanzia

Durata della garanzia

Conformemente alle nostre condizioni generali di vendita, il periodo di garanzia del vostro utensile è di due anni in condizioni di utilizzo normali. Una prova d'acquisto sarà richiesta (fattura o bolla di consegna).

Elementi coperti dalla garanzia

La presente garanzia copre tutti i difetti dei materiali o vizi di fabbricazione del vostro utensile VIRAX. In questo caso l'utensile vi sarà rinvio senza alcuna spesa da parte vostra. Il vostro utensile sarà riparato o sostituito con uno identico.

Elementi non coperti dalla garanzia

I guasti imputabili a un cattivo utilizzo, agli abusi, a un sovraccarico, al mancato rispetto delle istruzioni d'uso, a un intervento sulla macchina da una persona non autorizzata da un centro di riparazione Servizio Post Vendita o a un'usura anomala non sono coperti dalla presente garanzia.

VIRAX non si assume alcuna responsabilità per i danni subiti dagli accessori o causati agli oggetti o a persone nelle immediate vicinanze della macchina. Il prodotto non deve essere stato smontato.

Particolarità della presente garanzia

La presente garanzia è la sola garanzia valida sul vostro prodotto VIRAX. Nessun dipendente, agente, commerciante o altra persona è autorizzata a modificare la presente garanzia o a fornire altre garanzie a nome di VIRAX.

Las herramientas VIRAX son fabricadas con precisión y están diseñadas para los usuarios profesionales. Estas herramientas de gran fiabilidad procuran un rendimiento importante cuando son utilizadas correctamente y con cuidado. Como para todas las herramientas eléctricas, se deben respetar las instrucciones del fabricante para obtener el mejor rendimiento. Lea el presente documento, "Manual de utilización", antes de utilizar el aparato, esto con el objetivo de comprender bien su funcionamiento y todas las precauciones y advertencias acerca de la seguridad. Consulte a su representante o distribuidor VIRAX si usted tiene preguntas relacionadas con la herramienta o con su funcionamiento.

VIRAX - 39 quai de Marne 51206 EPERNAY Cedex

Servicio cliente Francia: +33 (0)3.26.59.56.78 - Servicio cliente internacional: +33 (0)3.26.59.56.97

Traducción del manual de instrucción original :

1- Desembalaje

Gracias a las técnicas modernas de fabricación, es poco probable que su herramienta esté defectuosa o falte una pieza. Si usted encontrara una anomalía, no utilice la herramienta hasta que las piezas sean reemplazadas o la anomalía corregida. El no respecto de esta regla puede causar graves lesiones.

2- Introducción

Su nueva herramienta fue diseñada y producida según el estándar de calidad para responder a las exigencias más elevadas. Su utilización es fácil y segura. Una utilización correcta, le permitirá conservar su herramienta durante mucho tiempo.



¡Advertencia!

Leer atentamente este manual antes de utilizar su nueva herramienta. Prestar atención a las secciones "Advertencia". Su herramienta eléctrica posee características que facilitan su trabajo. Este instrumento fue diseñado y producido según todas las exigencias de seguridad para facilitar su uso y mantenimiento.



¡No desechar los aparatos eléctricos en las basuras domésticas!

Los residuos procedentes de las herramientas portátil-eléctricas no se deben desechar con los desperdicios domésticos. Existen lugares especializados para coleccionar y reciclar las herramientas portátil-eléctricas.



RESPETO DEL MEDIOAMBIENTE

Para proteger el medioambiente, los aparatos, sus accesorios y sus embalajes, deben poder seguir cada uno una vía de reciclaje apropiada. Nuestras piezas de materiales plásticos han sido marcadas para un reciclaje selectivo.



Use guantes



Use zapatos de seguridad



Use protectores de oídos



Use anteojos de seguridad

3- Advertencias de seguridad generales para la herramienta

ADVERTENCIA:



- Leer todas las advertencias de seguridad y todas las instrucciones. No seguir las advertencias e instrucciones puede dar lugar a un impacto eléctrico, un incendio y/o una lesión seria.
- Conservar todas las advertencias y todas las instrucciones para poder remitirse ulteriormente.
- El término "herramienta" en las advertencias hace referencia a su herramienta portátil-eléctrica alimentada por el sector con un cable de alimentación.

3.1. Seguridad de la zona de trabajo

- CONSERVAR LA ZONA DE TRABAJO LIMPIA Y BIEN ILUMINADA. Las zonas mal iluminadas o en desorden son fuentes de accidentes.
- NO HACER FUNCIONAR LAS HERRAMIENTAS ELÉCTRICAS EN ATMÓSFERA EXPLOSIVA (LÍQUIDOS INFLAMABLES, GAS O POLVOS). Las herramientas eléctricas producen chispas que pueden inflamar el polvo o el humo.
- MANTENER A LOS NIÑOS Y A LAS PERSONAS PRESENTES ALEJADAS DE LA ZONA DE TRABAJO. Las distracciones pueden causar la pérdida del control de la herramienta.

3.2. Seguridad eléctrica

- ES NECESARIO QUE LA FICHA DE LA HERRAMIENTA ELÉCTRICA ESTE ADAPTADA AL ENCHUFE ELÉCTRICO. NO MODIFICAR NUNCA LA FICHA DE NINGUNA FORMA. Las fichas no modificadas y los enchufes eléctricos adaptados reducirán el riesgo de impacto eléctrico.
 - EVITAR CUALQUIER CONTACTO DEL CUERPO CON SUPERFICIES CONECTADAS A TIERRA TALES COMO TUBOS, RADIADORES, COCINAS Y REFRIGERADORES. Existe un riesgo importante de impacto eléctrico si su cuerpo está conectado a la tierra.
 - NO EXPONER LAS HERRAMIENTAS A LA LLUVIA O A CONDICIONES HÚMEDAS. La penetración de agua en el interior de la herramienta aumentará el riesgo de impacto eléctrico.
 - NO MALTRATAR EL CABLE. NUNCA UTILIZAR EL CABLE PARA TRASLADAR, TIRAR O DESCONECTAR LA HERRAMIENTA. MANTENER EL CABLE ALEJADO DEL CALOR, DE LUBRICANTES, DE ÁNGULOS VIVOS O DE PARTES EN MOVIMIENTO. Los cables dañados o enredados aumentan el riesgo de impacto eléctrico.
 - CUANDO SE UTILIZA UNA HERRAMIENTA AL EXTERIOR, UTILIZAR UN ALARGADOR ADAPTADO AL USO EXTERIOR. El uso de un cable adaptado al uso exterior reduce el riesgo de impacto eléctrico.
 - SI EL USO DE UNA HERRAMIENTA EN UN EMPLAZAMIENTO HÚMEDO ES INEVITABLE, UTILIZAR UNA ALIMENTACIÓN PROTEGIDA POR UN DISPOSITIVO DE CORRIENTE DIFERENCIAL RESIDUAL (RCD). El uso de un RCD reduce el riesgo de impacto eléctrico.
 - CONECTAR LA HERRAMIENTA EN LA FUENTE CORRECTA DE ALIMENTACIÓN ELÉCTRICA. Una fuente de alimentación eléctrica más elevada que la indicada puede causar graves daños al usuario o a la herramienta. La utilización de una fuente de alimentación eléctrica inferior a la indicada en el manual, puede dañar el motor. Si tiene dudas respecto a este tema, no conecte la herramienta.
 - EN CASO DE NECESIDAD, UTILIZAR UN ALARGADOR ADAPTADO A LA HERRAMIENTA. Para evitar un posible sobrecalentamiento, desenrolle completamente el cable del alargador. Asegúrese que la sección del cable del alargador esté conforme con la intensidad de la corriente consumida por la herramienta.
 - NO UTILIZAR LA HERRAMIENTA CUANDO SU CABLE ESTE DAÑADO. NO TOCAR EL CABLE DAÑADO. DESCONECTAR LA HERRAMIENTA. Los cables dañados aumentan el riesgo de electrocución.
- ### **3.3. Seguridad de las personas**
- PERMANECER ATENTOS, OBSERVAR LO QUE ESTA HACIENDO Y HACER PRUEBA DE BUEN SENTIDO. NO UTILIZAR UNA HERRAMIENTA CUANDO USTED ESTA CANSADO O BAJO EL EFECTO DE DROGAS, ALCOHOL O MEDICAMENTOS. Un momento de descuido durante la utilización de la herramienta puede causar lesiones graves.
 - UTILIZAR EQUIPOS DE SEGURIDAD. LLEVAR SIEMPRE GAFAS DE SEGURIDAD. Los equipos de seguridad tales como las máscaras contra el polvo, zapatos de seguridad antideslizantes, cascos o protecciones acústicas utilizados para las condiciones apropiadas reducirán cualquier riesgo de lesiones.

- EVITAR CUALQUIER ARRANQUE INTEMPESTIVO. Llevar la herramienta con el dedo puesto en el gatillo o conectar la herramienta cuyo interruptor está en posición de marcha es fuente de accidentes.
- NO PRECIPITARSE. MANTENER UNA POSICIÓN Y UN EQUILIBRIO ADAPTADOS EN TODO MOMENTO. Esto permite un mejor control de la herramienta en situaciones inesperadas.
- VESTIRSE DE FORMA ADAPTADA. NO LLEVAR ROPAS AMPLIAS O PRENDAS. MANTENER EL CABELLO, LAS ROPAS Y LOS GUANTES ALEJADOS DE LAS PARTES EN MOVIMIENTO. Las ropas amplias, prendas o cabellos demasiado largos pueden ser atrapados en las partes en movimiento.
- PROHIBIR EL USO DE LA MAQUINA A LOS NIÑOS O A LAS PERSONAS SIN FORMACIÓN. El uso de la máquina sin haber recibido una formación apropiada puede provocar graves lesiones corporales.
- SIEMPRE UTILIZAR LA HERRAMIENTA APROPIADA EN EL TRABAJO. No utilizar las herramientas con fines que no sean conformes con su utilización.

3.4. Utilización y mantenimiento de la herramienta

- UTILIZAR LA HERRAMIENTA ADAPTADA A SU APLICACIÓN. Una herramienta adaptada realizará un trabajo correcto con toda seguridad.
- NO UTILIZAR LA HERRAMIENTA SI EL INTERRUPTOR NO PERMITE PASAR DEL ESTADO DE FUNCIONAMIENTO A PARADA Y VICEVERSA. Toda herramienta que no pueda ser controlada por el interruptor es peligrosa y se debe reparar.
- DESCONECTAR LA FICHA DE LA FUENTE DE ALIMENTACIÓN DE CORRIENTE ANTES DE EFECTUAR CUALQUIER AJUSTE CAMBIO DE ACCESORIOS O ANTES DE GUARDAR LA HERRAMIENTA. Tales medidas de seguridad preventivas reducen el riesgo de arranque accidental de la herramienta.
- CONSERVAR LAS HERRAMIENTAS EN EMPLAZAMIENTOS SEGUROS, SECOS Y CERRADOS, FUERA DEL ALCANCE DE LOS NIÑOS. NO PERMITIR A PERSONAS QUE NO CONOZCAN LA HERRAMIENTA O LAS PRESENTES INSTRUCCIONES DE PONERLAS EN FUNCIONAMIENTO. Las herramientas son peligrosas entre las manos de usuarios novicios.
- OBSERVAR EL MANTENIMIENTO DE LA HERRAMIENTA. VERIFICAR QUE NO HAY UN ALINEAMIENTO INCORRECTO, BLOQUEO DE LAS PARTES MÓVILES O PIEZAS ROTAS ANTES DE LA UTILIZACIÓN. Numerosos accidentes son debidos a herramientas mal cuidadas. Cualquier protección, interruptor u otras piezas dañadas o defectuosas deben ser reparados o reemplazados por un técnico calificado.
- UTILIZAR ESTA HERRAMIENTA Y ACCESORIOS DE CONFORMIDAD CON ESTAS INSTRUCCIONES, TENIENDO EN CUENTA LAS CONDICIONES DE TRABAJO Y DEL TRABAJO A EFECTUAR. El uso de la herramienta para operaciones diferentes que las previstas pudieran dar lugar a situaciones peligrosas. Siempre respetar las capacidades de la máquina, teniendo en cuenta las condiciones de trabajo y las tareas a efectuar. El empleo de la máquina para otros usos que los previstos es peligroso y anula todas las garantías.
- TENER EN CUENTA EL MEDIO DE TRABAJO. No exponer las herramientas eléctricas a la lluvia ni conservarlas en un lugar húmedo o mojado.
- UTILIZAR SOLAMENTE ACCESORIOS RECOMENDADOS POR VIRAX PARA SU MODELO. El no respeto de esta consigna puede presentar un peligro para el usuario y anula la garantía.
- NUNCA INTENTAR AJUSTAR O CAMBIAR LOS ACCESORIOS SIN DESCONECTAR LA HERRAMIENTA.

3.5. Mantenimiento y limpieza de la herramienta

- MANTENER CUIDADOSAMENTE SU HERRAMIENTA. Mantenga sus herramientas limpias para un buen funcionamiento.

- LA EMPUÑADURA DEBE ESTAR LIMPIA Y SIN ACEITE. Conserve las herramientas limpias para una manutención en toda seguridad.
- DAR EL MANTENIMIENTO A LA HERRAMIENTA POR UN REPARADOR HOMOLOGADO QUE UTILICE LAS PIEZAS DE RECAMBIO ORIGINALES. El no respeto de esta consigna puede presentar un peligro para el usuario y anula la garantía.

3.6. Consejos de seguridad específicos

Leer y comprender las instrucciones generales de seguridad.

Nunca atornillar sin utilizar el tornillo de bloqueo: El tornillo de bloqueo deberá utilizarse siempre, incluso para atornillar las pequeñas dimensiones.

Asegurarse que el montaje del tornillo de bloqueo es perfecto: En caso de una fijación incorrecta, la máquina gira alrededor del cabezal de atornillado, lo que provoca riesgos para el operador.

Verificar el interruptor de marcha: Asegurarse que el interruptor de marcha se desbloqueo automáticamente, cuando la presión desaparece.

Utilización de extensiones eléctricas: La sección del cable debe ser también ancha. La longitud del cable debe ser lo más corta posible. La capacidad de la alargadera eléctrica deberá ser de más de 15 A. Su largo nunca debe sobrepasar los 15 metros.

No atornillar sin un engrase abundante y continuo. Un engrase correcto aumenta la duración de vida útil de la máquina y de los cabezales de atornillado así como la calidad de atornillado.

No cambiar el sentido de rotación durante el atornillado. Para atornillar a la izquierda, introducir el cabezal de atornillado por el lado opuesto de la máquina y mantener el movimiento circular en el sentido de trabajo. Una vez terminado el atornillado, parar la máquina y efectuar el cambio de movimiento para comenzar el retroceso y liberar el tubo.

4- Características técnicas

Capacidad de atornillado:.....	1/8"-1.1/4"
Tipo de atornillado:.....	BSPT derecho o izquierdo
Conicidad de atornillado:.....	1/16
Velocidad de rotación en vacío (rpm):.....	34
Velocidad retroceso rápido (rpm):.....	27
Tipo de corriente:.....	230V
Potencia absorbida:.....	710 W
Peso de la máquina:.....	5,8 kg
Dimensiones:.....	456x168x76 mm
Peso del tornillo de bloqueo:.....	1,5 kg
Peso del equipo completo:.....	16,0 Kg
Nivel de vibraciones	1,02 m/s ²
Nivel ponderado de presión acústica Lp	103 dB(A)
Nivel ponderado de presión acústica Lw	92 dB(A)

Uso del casco anti ruido obligatorio

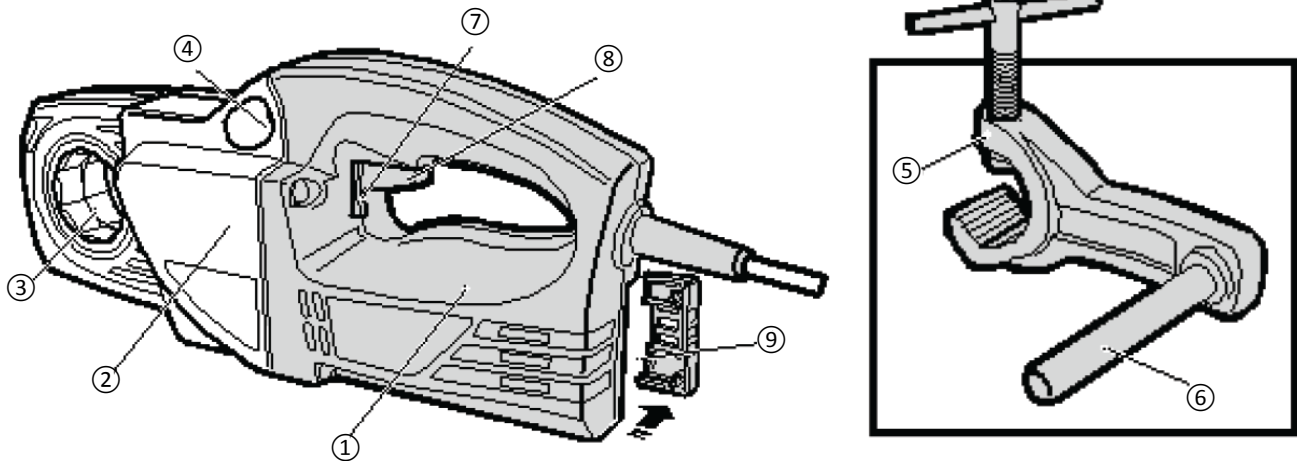

- 1 Motor
- 2 Caja de engranajes
- 3 Emplazamiento de los cabezales
- 4 Guía para tornillo de bloqueo
- 5 Tornillo de bloqueo
- 6 Deslizador
- 7 Palanca de selección del sentido de rotación
- 8 Interruptor eléctrico
- 9 Emplazamiento de las escobillas

5- Instrucciones de utilización

1. Instalar el tornillo de bloqueo, apretándolo bien y asegurándose que la guía de la máquina es paralela al tubo a atornillar (figura 1). El deslizador del tornillo debe salir aproximadamente de 1 ó 1,5 cm. respecto al extremo del tubo.
2. Seleccionar el cabezal de atornillado apropiado, colocarlo en el emplazamiento octogonal de la máquina. Introducir el cabezal de atornillado por la parte delantera de la máquina.
3. Luego introducir la máquina en el tubo asegurándose que está bien guiada por el deslizador del tornillo de bloqueo. Asegurarse que el tornillo está suficientemente alejado para permitir la realización completa del atornillado. (figura 2).
4. Asegurarse que la palanca de selección del sentido de rotación (7) se encuentra en la posición correcta. Pulsar el interruptor eléctrico (8) con la mano derecha. El movimiento circular comenzará inmediatamente. Es el momento de acercar el cabezal al tubo para comenzar el atornillado presionando el cabezal para iniciar el atornillado.
 Ta pronto como comience el atornillado, lubricar constante y abundantemente el cabezal con el aceite a atornillar Virax (figura 3).
5. Una vez obtenido el largo de atornillado apropiado, (en un atornillado normal, el tubo del cabezal de atornillado nunca debe sobrepasar), parar el motor (figura 4). Cambiar la posición de la palanca de inversión de movimiento y pulsar el interruptor del motor. La máquina comenzará a aflojar el cabezal y el tubo será liberado (figura 5).

¡PELIGRO! Una vez terminado el proceso de atornillado, esperar hasta que el motor y el cabezal de atornillado estén completamente parados antes de invertir la dirección de rotación para no dañar el motor.



Figura 1



Figura 2

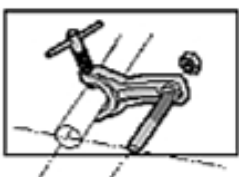

Figura 3

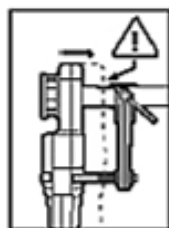

Figura 4



Figura 5

6- Mantenimiento

Cable y enchufe:

El cable y el enchufe siempre deben estar en buen estado. Verificarlos regularmente.

Interruptor de marcha:

Verificar que el interruptor de la máquina se desbloquea automáticamente liberando la presión de los dedos. En caso de anomalía, contactar el servicio técnico Virax.

Escobillas:

Verificar frecuentemente el desgaste de las escobillas. Las escobillas deben cambiarse cuando su longitud original se haya reducido de 1/3. Para cambiar las escobillas contactar al servicio técnico Virax

Cabezales de aterrajado:

Asegurarse que el cabezal a utilizar no tiene peines dañados, ya que esto pudiera deteriorar gravemente la calidad del aterrajado. No debe haber virutas en los peines si se desea obtener un aterrajado de calidad y una mayor duración de tiempo de vida útil de la máquina.

Cajas de engranajes:

Cada 500 horas de funcionamiento, se aconseja dirigirse al servicio técnico Virax para efectuar el reemplazo de la grasa.

Tornillo:

Asegurarse que la mordaza del tornillo está en buen estado: Reemplazarla si se produjera un deslizamiento del tubo.

7- Ayuda en caso de avería

Potencia insuficiente

- Verificar que el cable eléctrico no es demasiado largo o de una sección insuficiente.
- Verificar que se utiliza el buen sentido de rotación.
- Verificar que el tornillo de bloqueo está bien fijado.
- Verificar que los cabezales de aterrajado están en buen estado.
- Lubricar continua y abundantemente los cabezales de aterrajado.
- Asegurarse que el tubo puede ser aterrajado.

Aterrajado descentrado

- Verificar la posición del tornillo de bloqueo (eje paralelo al tubo).
- Verificar la calidad y el estado del tubo.

Largo de aterrajado insuficiente

- Verificar si el tornillo de bloqueo está en la posición correcta.
- Verificar que no hay obstrucción entre la máquina y el tornillo de bloqueo.

Calidad de aterrajado insuficiente

- Verificar si los peines están en buen estado.
- Verificar si la lubricación se hace continua y abundantemente.
- Verificar la calidad del tubo.
- Verificar si el aceite de aterrajado es un aceite de calidad (origen Virax).

Ajuste incorrecto del cabezal de aterrajado

- Asegurarse que el adaptador se utiliza con las dimensiones correctas (hasta 1.1/4").
- Verificar que el cabezal de aterrajado es apropiado (fabricación Virax)

8 – Garantía

Duración de la garantía

De conformidad con nuestras condiciones generales de venta, el período de garantía de su circuito es de dos años en condiciones normales de utilización. Se le pedirá una prueba de compra (factura o vale de entrega).

Lo que cubre la garantía

La presente garantía cubre todas las anomalías de materiales o errores de fabricación de su herramienta VIRAX. En este caso, la herramienta le será devuelta sin gastos suplementarios. Su herramienta será reparada o reemplazada de forma idéntica.

Lo que no cubre la garantía

Las averías imputables a un uso indebido, abusos, sobrecarga, al no respeto de las instrucciones de utilización, a una intervención en la máquina de una persona no homologada por un centro de reparación Servicio Postventa o un desgaste normal no son cubiertos por la presente garantía.

VIRAX no asume ninguna responsabilidad por los daños sufridos por los accesorios o causados a los objetos o personas cercanas a la máquina. El producto no debe haber sido desarmado.

Particularidad de la presente garantía

La presente garantía es la única garantía válida para su producto VIRAX. Ningún empleado, agente, comercial u otra persona está autorizado a modificar la presente garantía o a suministrar otras garantías a nombre de VIRAX.

As ferramentas VIRAX são fabricadas com precisão e são concebidas tendo em conta os utilizadores profissionais. Estas ferramentas de grande fiabilidade possuem um rendimento grande quando são utilizadas correctamente e com cuidado. Como para todas as ferramentas eléctricas, é preciso respeitar as instruções do fabricante para obter o melhor rendimento. Deve ler o presente documento, "Manual de utilização", antes de utilizar o aparelho, de modo a compreender bem o seu funcionamento e todas as precauções e alertas sobre a segurança. Consultar o seu representante ou distribuidor VIRAX se tiver dúvidas relativamente à ferramenta ou ao seu funcionamento.

VIRAX - 39 quai de Marne 51206 EPERNAY Cedex

Serviço de clientes em França: +33 (0)3.26.59.56.78 - Serviço de clientes internacional: +33 (0)3.26.59.56.97

Tradução das instruções originais :

1- Desembalagem

Graças às técnicas modernas de fabrico, é pouco provável que a sua ferramenta esteja defeituosa ou que uma peça esteja em falta. Se, mesmo assim, encontrar uma anomalia, não utilize a ferramenta antes das peças terem sido substituídas ou o defeito ter sido corrigido. O incumprimento desta regra poderá causar ferimentos graves.

2- Introdução

A sua nova ferramenta foi concebida e produzida de acordo com as normas de qualidade para responder às exigências mais elevadas. A sua utilização é fácil e segura. Uma utilização correcta, irá permitir conservar a sua ferramenta durante muito tempo.



Aviso!

Ler atentamente este manual antes de utilizar a sua nova ferramenta. Prestar atenção às secções "Aviso". A sua ferramenta eléctrica possui características que facilitam o seu trabalho. Este instrumento foi concebido e produzido de acordo com todas as exigências de segurança para que a sua utilização e a sua manutenção sejam fáceis.



Não deite as ferramentas eléctricas portáteis no lixo doméstico!

Os resíduos provenientes das ferramentas electro-portáteis não devem ser eliminados com o lixo doméstico. Existem locais especializados para recolher e reciclar as ferramentas electro-portáteis.



RESPEITO PELO AMBIENTE

Com vista a proteger o ambiente, os aparelhos, os seus acessórios e as suas embalagens, devem poder seguir cada um uma via de reciclagem adequada. As nossas peças em matérias plásticas foram marcadas para uma reciclagem selectiva.



Usar luvas



Use óculos de segurança



Use sapatos de segurança



Use protetores de ouvido

3- Avisos de segurança gerais para a ferramenta

AVISO:



- Ler todos os avisos de segurança e todas as instruções. Não seguir os avisos e instruções pode dar lugar a choques eléctricos, incêndios e/ou ferimentos graves.
- Conservar todos os avisos e todas as instruções para poder consultar posteriormente.
- O termo "ferramenta" nos avisos faz referência à sua ferramenta electro-portátil alimentada pelo sector com cabo de alimentação.

3.1. Segurança da zona de trabalho

▪ CONSERVAR A ZONA DE TRABALHO LIMPA E BEM ILUMINADA. As zonas mal iluminadas ou desordenadas são fontes de acidentes.

- NÃO UTILIZAR AS FERRAMENTAS ELÉCTRICAS NUMA ATMOSFERA EXPLOSIVA (LÍQUIDOS INFLAMÁVEIS, GASES E POEIRAS). As ferramentas eléctricas produzem faíscas que podem incendiar as poeiras ou os fumos.
- MANTER AS CRIANÇAS E AS PESSOAS PRESENTES AFASTADAS DA ZONA DE TRABALHO. As distrações podem fazer com que perca o controlo da ferramenta.

3.2. Segurança eléctrica

- É NECESSÁRIO QUE A FICHA DA FERRAMENTA ELÉCTRICA ESTEJA ADAPTADA À TOMADA ELÉCTRICA. NUNCA MODIFICAR DE MODO ALGUM A FICHA. As fichas não modificadas e as tomadas eléctricas adaptadas irão reduzir o risco de choques eléctricos.
- EVITAR QUALQUER CONTACTO DO CORPO COM AS SUPERFÍCIES LIGADAS À MASSA COMO OS TUBOS, OS RADIADORES, OS FOGÕES E OS REFRIGERADORES. Existe um risco acrescido de choques eléctricos se o seu corpo estiver ligado à massa.
- NÃO EXPOR AS FERRAMENTAS À CHUVA OU A CONDIÇÕES HÚMIDAS. A penetração de água no interior da ferramenta irá aumentar o risco de choques eléctricos.
- NÃO MALTRATAR O CABO. NUNCA UTILIZAR O CABO PARA TRANSPORTAR, PUXAR OU DESLIGAR A FERRAMENTA. MANTER O CABO AFASTADO DO CALOR, DE LUBRIFICANTE, DAS ARESTAS VIVAS OU DAS PEÇAS EM MOVIMENTO. Os cabos danificados ou entrelaçados aumentam o risco de choques eléctricos.
- QUANDO SE UTILIZA UMA FERRAMENTA NO EXTERIOR, UTILIZAR UMA EXTENSÃO ADAPTADA À UTILIZAÇÃO EXTERIOR. A utilização de um cabo adaptado à utilização exterior reduz o risco de choques eléctricos.
- SE A UTILIZAÇÃO DE UMA FERRAMENTA NUM LOCAL HÚMIDO FOR INEVITÁVEL, UTILIZAR UMA ALIMENTAÇÃO PROTEGIDA POR UM DISPOSITIVO DE CORRENTE DIFERENCIAL RESIDUAL (RCD). A utilização de um RCD reduz o risco de choques eléctricos.
- LIGAR A FERRAMENTA À FONTE DE ALIMENTAÇÃO ELÉCTRICA. Uma fonte de alimentação eléctrica mais elevada do que aquela indicada pode causar graves danos no utilizador ou na ferramenta. A utilização de uma fonte de alimentação eléctrica mais baixa do que aquela indicada no manual, pode danificar o motor. Se tiver hesitações acerca disto, não ligar a ferramenta.
- CASO SEJA NECESSÁRIO, UTILIZAR UMA EXTENSÃO ADAPTADA À FERRAMENTA. De modo a evitar um eventual sobreaquecimento, desenrole por completo o cabo da extensão. Certificar-se de que a secção do cabo da extensão está em conformidade com a intensidade da corrente consumida pela ferramenta.
- NÃO UTILIZAR A FERRAMENTA QUANDO O CABO ESTÁ DANIFICADO. NÃO TOCAR NO CABO DANIFICADO. DESLIGAR A FERRAMENTA. Os cabos danificados aumentam o risco de electrocussão.

3.3. Segurança das pessoas

- PERMANECER ATENTO, PRESTAR ATENÇÃO AO QUE ESTÁ A FAZER E USAR O BOM SENSO. NÃO UTILIZAR UMA FERRAMENTA QUANDO ESTÁ CANSADO OU SOB O EFEITO DE DROGAS, ÁLCOOL OU FÁRMACOS. Um momento de distração durante a utilização da ferramenta pode resultar em ferimentos graves.
- UTILIZAR EQUIPAMENTOS DE SEGURANÇA. USAR SEMPRE ÓCULOS DE SEGURANÇA. Os equipamentos de segurança como as máscaras anti-poeiras, os sapatos de segurança anti-derrapantes, os capacetes ou as protecções acústicas utilizados para as condições adequadas irão reduzir o risco de ferimentos.
- EVITAR ARRANQUES INTEMPESTIVOS. Transportar a ferramenta com o dedo no gatilho ou ligar a ferramenta cujo interruptor está ligado pode resultar em acidentes.
- NÃO SE PRECIPITAR. MANTER CONSTANTEMENTE UMA POSIÇÃO E EQUILÍBRIO ADAPTADOS. Isso permite um melhor controlo da ferramenta nas situações anómalas.

- VESTIR-SE DE FORMA ADAPTADA. NÃO USAR ROUPAS LARGAS OU JÓIAS. MANTER OS CABELOS, AS ROUPAS E AS LUVAS AFASTADAS DAS PEÇAS EM MOVIMENTO. As roupas largas, as jóias ou os cabelos longos pode ficar presos nas peças em movimento.
- NÃO PERMITIR QUE AS CRIANÇAS OU AS PESSOAS SEM FORMAÇÃO UTILIZEM A MÁQUINA. A utilização da máquina sem ter recebido uma formação adequada pode resultar graves lesões corporais.
- UTILIZAR SEMPRE A FERRAMENTA ADEQUADA AO TRABALHO. Não utilizar as ferramentas para fins não conformes com a sua utilização.

3.4. Utilização e manutenção da ferramenta

- UTILIZAR A FERRAMENTA ADAPTADA À SUA APLICAÇÃO. Uma ferramenta adaptada irá realizar um trabalho correcto com toda a segurança.
- NÃO UTILIZAR A FERRAMENTA SE O INTERRUPTOR NÃO PERMITIR A PASSAGEM DO ESTADO DE LIGADA A DESLIGADA E VICE-VERSA. Qualquer ferramenta que não pode ser comandada pelo interruptor é perigosa e necessita de reparação.
- DESLIGAR A FICHA DA FONTE DE ALIMENTAÇÃO ELÉCTRICA ANTES DE QUALQUER REGULAÇÃO, SUBSTITUIÇÃO DE ACESSÓRIOS OU ANTES DE ARRUMAR A FERRAMENTA. Tais medidas de segurança preventivas reduzem o risco de arranque accidental da ferramenta.
- CONSERVAR AS FERRAMENTAS EM LUGARES SEGUROS, SECOS E FECHADOS, FORA DO ALCANCE DAS CRIANÇAS. NÃO PERMITIR QUE AS PESSOAS QUE NÃO CONHECEM A FERRAMENTA NEM AS PRESENTES INSTRUÇÕES A UTILIZEM. As ferramentas são perigosas nas mãos de utilizadores novatos.
- OBSERVAR A MANUTENÇÃO DA FERRAMENTA. CERTIFICAR-SE DE QUE NÃO EXISTE DESALINHAMENTO, BLOQUEIO DAS PEÇAS MÓVEIS OU PEÇAS PARTIDAS ANTES DA UTILIZAÇÃO. Vários acidentes devem-se a ferramentas às quais não se efectuam manutenções. Qualquer protecção, interruptor ou outras peças danificadas ou defeituosas devem ser reparadas ou substituídas por um técnico qualificado.
- UTILIZAR FERRAMENTA E ACESSÓRIOS EM CONFORMIDADE COM ESTAS INSTRUÇÕES, TENDO EM CONTA AS CONDIÇÕES DE TRABALHO E O TRABALHO A REALIZAR. A utilização da ferramenta em operações diferentes daquelas previstas poderá dar lugar a situações perigosas. Respeitar sempre as capacidades da máquina, tendo em conta as condições de trabalho e as tarefas a efectuar. A utilização da máquina para outras utilizações diferentes daquelas previstas é perigoso e anula todas as garantias.
- TER EM CONTA O AMBIENTE DE TRABALHO. Não expor as ferramentas eléctricas à chuva nem arrumá-las num local húmido.
- UTILIZAR APENAS ACESSÓRIOS RECOMENDADOS PELA VIRAX PARA O SEU MODELO. O incumprimento desta instrução pode representar um perigo para o utilizador e anula a garantia.
- NUNCA TENTAR AJUSTAR OU SUBSTITUIR OS ACESSÓRIOS SEM DESLIGAR A FERRAMENTA.

3.5. Manutenção da ferramenta

- EFECTUAR MINUCIOSAMENTE A MANUTENÇÃO DA SUA FERRAMENTA. Manter as suas ferramentas limpas para um bom funcionamento.
- A PEGA DEVE ESTAR LIMPA E ISENTA DE ÓLEO. Conservar as ferramentas limpas para uma manutenção com toda a segurança.
- FAZER A MANUTENÇÃO DA FERRAMENTA ATRAVÉS DE UM REPARADOR AUTORIZADO UTILIZANDO PEÇAS DE REPOSIÇÃO ORIGINAIS. O incumprimento desta instrução pode representar um perigo para o utilizador e anula a garantia.

3.6. Instruções de segurança específicas

Ler e compreender as instruções de segurança gerais.

Nunca efectuar uma roscagem sem usar o torno de bloqueio: ele deve ser sempre usado, mesmo para abrir roscas de pequena dimensão.

Certificar-se de que a montagem do torno de bloqueio é feita na perfeição: em caso de fixação inadequada, a máquina roda em redor da cabeça de roscagem, o que acarreta riscos para o operador.

Verificar o interruptor de funcionamento: certificar-se de que ele se desbloqueia automaticamente quando deixa de estar premido.

Utilização de extensões eléctricas: o cabo deve ter uma secção suficientemente grande. O cabo deve ter o menor comprimento possível. A capacidade da extensão eléctrica deve ser superior a 15 A. O comprimento nunca deve ultrapassar 15 metros.

Não efectuar uma roscagem sem lubrificação abundante e contínua. Uma boa lubrificação aumenta a vida útil da máquina e das cabeças de tarraxa, e melhora a qualidade da roscagem.

Não mudar o sentido de rotação durante a roscagem. Para abrir roscas para a esquerda, introduzir a cabeça de tarraxa pelo lado oposto da máquina e manter o movimento circular no sentido de trabalho. Depois de concluída a roscagem, parar a máquina e mudar o sentido do movimento, para começar a recuar e libertar o tubo.

4- Características técnicas

Capacidade de roscagem:.....	1/8"-1,1/4"
Tipo de roscagem:.....	BSPT para a direita ou esquerda
Conicidade de roscagem:.....	1/16
Velocidade de rotação em vazio (rpm):.....	34
Velocidade de recuo rápido (rpm):.....	27
Tipo de corrente:.....	230 V
Potência de entrada:.....	710 W
Peso da máquina:.....	5,8 kg
Dimensões:.....	456 x 168 x 76 mm
Peso do torno de bloqueio:.....	1,5 kg
Peso do equipamento completo:.....	16,0 Kg
Nível de vibrações:.....	1,02 m/s ²
Nível ponderado de pressão acústica Lp	103 dB(A)
Nível ponderado de pressão acústica Lw	92 dB(A)

Utilização obrigatória de protectores auriculares

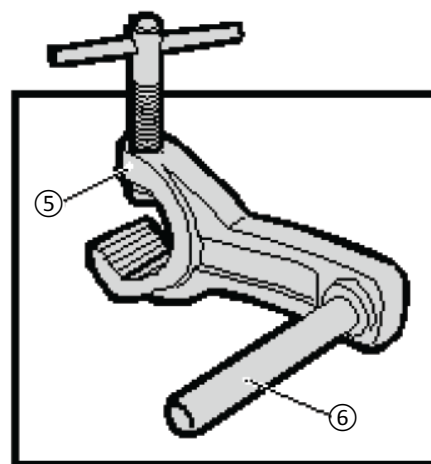
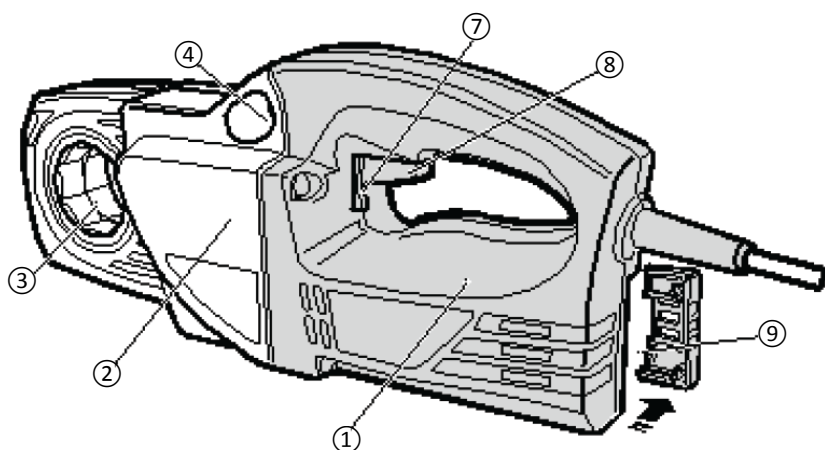

- 1 Motor
- 2 Caixa de engrenagens
- 3 Encaixe das cabeças
- 4 Guia para torno de bloqueio
- 5 Torno de bloqueio
- 6 Corrediça
- 7 Selector do sentido de rotação
- 8 Interruptor eléctrico
- 9 Encaixe para as escovas de carvão

5- Instruções de utilização

1. Montar o torno de bloqueio, apertando-o bem e certificando-se de que a guia da máquina se encontra bem paralela ao tubo a roscar (figura 1). A corrediça do torno deve ficar 1 ou 1,5 cm saliente em relação à extremidade do tubo.
2. Seleccionar a cabeça de tarraxa adequada e montá-la no encaixe octogonal da máquina. Introduzir a cabeça de tarraxa pela parte dianteira da máquina.
3. Em seguida, introduzir a máquina no tubo, certificando-se de que ela é devidamente guiada por meio da corrediça do torno de bloqueio. Certificar-se de que o torno está suficientemente afastado para permitir a execução completa da roscagem (figura 2).
4. Certificar-se de que o selector do sentido de rotação (7) se encontra na posição correcta. Premir o interruptor eléctrico (8) com a mão direita. O movimento circular começa imediatamente. É o momento de aproximar a cabeça do tubo para dar início à roscagem, fazendo pressão sobre a cabeça para começar a roscar.
Logo desde o início da roscagem, lubrificar a cabeça de forma constante e abundante com óleo para roscagem Virax (figura 3).
5. Depois de obtido o comprimento de roscagem pretendido (numa roscagem normal, o tubo nunca deve ultrapassar a cabeça de tarraxa), parar o motor (figura 4). Mudar a posição do selector do sentido de rotação para inverter o movimento e premir o interruptor eléctrico. A máquina começa a desenroscar a cabeça e o tubo é libertado (figura 5).

PERIGO! Depois de concluído o processo de roscagem, esperar até o motor e a cabeça de tarraxa terem parado completamente antes de inverter o sentido de rotação, caso contrário o motor poderá ficar danificado.



Figura 1



Figura 2



Figura 3

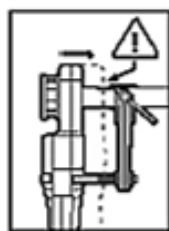

Figura 4



Figura 5

6- Manutenção

Cabo e ligação eléctrica:

O cabo e a ficha eléctrica devem estar sempre em bom estado. É conveniente inspeccioná-los regularmente.

Interruptor de funcionamento:

Certificar-se de que o interruptor de funcionamento se desbloqueia automaticamente quando deixa de estar premido. Em caso de anomalia, contactar a assistência técnica Virax.

Escovas de carvão:

Inspeccionar frequentemente o desgaste das escovas. Elas devem ser substituídas quando o seu comprimento original tiver sido reduzido em 1/3. Para mudar as escovas de carvão, contactar a assistência técnica Virax.

Cabeças de roscagem:

Certificar-se de que a cabeça a utilizar não tem pentes danificados, porque isso poderia prejudicar gravemente a qualidade da roscagem. Para se obter uma roscagem de qualidade e uma vida útil mais longa para a máquina, os pentes não devem ter aparas presas neles.

Caixas de engrenagens:

Após cada 500 horas de funcionamento, é aconselhável dirigir-se à assistência técnica Virax para proceder à substituição da massa lubrificante.

Torno:

Certificar-se de que o mordente do torno está em bom estado. Se o tubo deslizar, o mordente deve ser substituído.

7- Ajuda em caso de avaria

Potência insuficiente

- Verificar se o cabo eléctrico não é demasiado longo ou possui uma secção insuficiente.
- Verificar se o sentido de rotação que está a ser usado é o adequado.
- Verificar se o torno de bloqueio está bem engatado.
- Verificar se as cabeças de tarraxa estão em bom estado.
- Lubrificar as cabeças de tarraxa de forma contínua e abundante.
- Certificar-se de que o tubo pode ser roscado.

Roscagem descentrada

- Verificar a posição do torno de bloqueio (eixo paralelo ao tubo).
- Verificar a qualidade e o estado do tubo.

Comprimento de roscagem insuficiente

- Verificar se o torno de bloqueio está na posição devida.
- Verificar se não existem obstruções entre a máquina e o torno de bloqueio.

Qualidade de roscagem insuficiente

- Verificar se os pentes estão em bom estado.
- Verificar se a lubrificação está a ser feita de forma contínua e abundante.
- Verificar a qualidade do tubo.
- Verificar se o óleo para roscagem é de qualidade (original Virax).

Má regulação da cabeça de tarraxa

- Certificar-se de que o adaptador é utilizado com as dimensões adequadas (até 1,1/4").
- Verificar se a cabeça de tarraxa é adequada (fabricada pela Virax)

8 – Garantia

Duração da garantia

Em conformidade com as nossas condições gerais de venda, o período de garantia da sua ferramenta é de dois anos nas condições normais de utilização. Será exigido um comprovativo de compra (factura ou nota de entrega).

O que é abrangido pela garantia

A presente garantia abrange todas as avarias de materiais ou defeitos de fabrico da sua ferramenta VIRAX. Nesse caso, a ferramenta será recolhida sem custos para si. Ela será reparada ou substituída por uma idêntica.

O que não é abrangido pela garantia

A presente garantia não abrange as avarias imputáveis a má utilização, abuso, sobrecarga, incumprimento das instruções de utilização, intervenção na máquina por parte de uma pessoa não autorizada por um centro de reparação Serviço Pós-Venda ou desgaste normal.

A VIRAX não assume qualquer responsabilidade pelos danos sofridos pelos acessórios ou causados em objectos ou pessoas perto da máquina. O produto não deverá ter sido desmontado.

Particularidade da presente garantia

A presente garantia é a única garantia válida para o seu produto VIRAX. Nenhum empregado, agente, comerciante ou qualquer outra pessoa está autorizada a modificar a presente garantia ou a fornecer outras garantias em nome da VIRAX.

Het gereedschap van VIRAX wordt met precisie vervaardigd en ontworpen voor professionele gebruikers. Dit zeer betrouwbare gereedschap heeft een hoog rendement wanneer het op de juiste wijze en met zorg gebruikt wordt. Net als voor ieder elektrisch gereedschap moeten voor het beste rendement de instructies van de fabrikant in acht genomen worden. Gelieve onderhavig document « Gebruikshandleiding » te lezen alvorens het apparaat te gaan gebruiken, teneinde de werking hiervan en alle te nemen voorzorgsmaatregelen en veiligheidswaarschuwingen goed te begrijpen. Neem contact op met uw VIRAX vertegenwoordiger of dealer in geval van vragen over het gereedschap of de werking hiervan.

VIRAX - 39 quai de Marne 51206 EPERNAY Cedex

Klantenservice Frankrijk: +33 (0)3.26.59.56.78 – Internationale klantenservice: +33 (0)3.26.59.56.97

Vertaling van de originele handleiding :

1- Verwijdering verpakking

Dankzij de gebruikte moderne vervaardigingstechnieken is het niet waarschijnlijk dat uw gereedschap defect is of dat er een onderdeel ontbreekt. Als u echter toch iets vreemds bemerkt, gebruik het gereedschap dan niet voordat de onderdelen vervangen zijn of de storing verholpen is. Het niet in acht nemen van dit voorschrift kan tot ernstig letsel leiden.

2- Inleiding

Uw nieuwe gereedschap werd ontworpen en geproduceerd volgens alle kwaliteitsstandaards om aan de hoogste eisen te kunnen voldoen. Het gebruik hiervan is eenvoudig en veilig. Bij een juist gebruik kunt u lang profiteren van uw gereedschap.



Waarschuwing!

Lees deze handleiding aandachtig door, alvorens uw nieuwe gereedschap te gebruiken. Let goed op bij de onderdelen «Waarschuwing». Uw elektrische gereedschap bezit eigenschappen die uw werk vergemakkelijken. Dit instrument werd ontworpen en geproduceerd volgens alle veiligheidseisen, voor een eenvoudig gebruik en onderhoud hiervan.



Werp portable elektrisch gereedschap niet weg met huisvuil!

Afval afkomstig uit portable elektrisch gereedschap mag niet met huisvuil weggeworpen worden. Er bestaan speciale centra voor het inzamelen en recyclen van portable elektrisch gereedschap.



MILIEUBEHOUD

Teneinde het milieu te beschermen, moeten apparaten, hun accessoires en hun verpakkingen op de juiste wijze gerecycled worden. Onze kunststoffen onderdelen zijn gemerkt om een selectieve recycling te vereenvoudigen.



Draag handschoenen



Draag een veiligheidsbril



Draag veiligheidsschoenen



Draag oorbeschermers

3- Algemene veiligheidsinstructies voor het gereedschap

WAARSCHUWING:



- Lees alle veiligheidswaarschuwingen en alle instructies. Het niet volgen van de waarschuwingen en instructies kan leiden tot elektrische schokken, brand en/of ernstig letsel.

- Bewaar alle waarschuwingen en alle instructies om deze later nog eens te kunnen raadplegen.

- In de waarschuwingen verwijst de term « gereedschap » naar uw portable elektrische gereedschap dat via een voedingskabel op het lichtnet is aangesloten.

3.1. Veiligheid van de werkzone

- HOUD DE WERKZONE SCHOON EN ZORG DAT DEZE GOED VERLICHT IS. Een slecht verlichte of onordelijke zone kan tot ongevallen leiden.
- LAAT ELEKTRISCH GEREEDSCHAP NIET WERKEN IN EEN ONTPLOFBARE OMGEVING (ONTVLAMBARE VLOEISTOFFEN, GASSEN OF STOF). Elektrisch gereedschap produceert vonken die stof of rookgassen kunnen doen ontbranden.
- HOUD KINDEREN EN AANWEZIGE PERSONEN OP AFSTAND VAN DE WERKZONE. Door onoplettendheid kunt u de controle over het gereedschap verliezen.

3.2. Elektrische beveiliging

- DE STEKKER VAN HET ELEKTRISCHE GEREEDSCHAP MOET GESCHIKT ZIJN VOOR HET STOPCONTACT. NOOIT DE STEKKER OP WAT VOOR MANIER DAN OOK WIJZIGEN. Ongewijzigde stekkers en de juiste stopcontacten verminderen het risico van elektrische schokken.
- VERMIJD IEDER CONTACT VAN HET LICHAAM MET GEAARDE OPPERVLAGEN, ZOALS LEIDINGEN, RADIATOREN, FORNUIZEN EN KOELKASTEN. Er bestaat een verhoogd risico wanneer uw lichaam met de aarde verbonden is.
- GEBRUIK HET GEREEDSCHAP NIET IN DE REGEN OF IN EEN VOCHTIGE OMGEVING. Water dat in het gereedschap terecht komt, verhoogt het risico op elektrische schokken.
- WEES VOORZICHTIG MET HET SNOER. GEBRUIK HET SNOER NOOIT OM HET GEREEDSCHAP TE DRAGEN, HIER AAN TE TREKKEN OF OM DE STEKKER UIT HET STOPCONTACT TE HALEN. HOUD HET SNOER UIT DE BUURT VAN WARMTE, SMEERMIDDELEN, SCHERPE RANDEN OF BEWEGENDE DELEN. Een beschadigd of in de knoop geraakt snoer verhoogt het risico op elektrische schokken.
- GEBRUIK, WANNEER HET GEREEDSCHAP BUITEN GEBRUIKT WORDT, EEN VOOR BUITENWERKZAAMHEDEN GESCHIKT VERLENGSNOER. Het gebruik van een voor een gebruik buitenshuis geschikt snoer vermindert het risico op elektrische schokken.
- INDIEN HET GEBRUIK VAN HET GEREEDSCHAP IN EEN VOCHTIGE RUIMTE ONVERMIJDELIJK IS, GEBRUIK DAN EEN DOOR MIDDEL VAN EEN AARDLEKSCHAKELAAR (RCD) BEVEILIGDE STROOMVOORZIENING. Het gebruik van een RCD vermindert het risico van elektrische schokken.
- SLUIT HET GEREEDSCHAP AAN OP DE JUISTE ELEKTRISCHE VOEDINGSBRON. Een elektrische voedingsbron met een hoger vermogen dan aangegeven kan ernstig letsel voor de gebruiker of ernstige beschadigingen aan het gereedschap veroorzaken. Het gebruik van een elektrische voedingsbron met een lager vermogen dan aangegeven in de handleiding kan de motor beschadigen. Als u niet zeker van uw zaak bent, stop de stekker dan niet in het stopcontact.
- GEBRUIK, INDIEN NODIG, EEN VOOR HET GEREEDSCHAP GESCHIKT VERLENGSNOER. Om eventuele oververhitting te voorkomen, moet de verlengkabel volledig worden uitgerold. Controleer of de doorsnede van de verlengkabel overeenkomt met de stroomsterkte van de door het gereedschap verbruikte stroom.
- GEBRUIK HET APPARAAT NIET WANNEER DE KABEL HIERVAN BESCHADIGD IS. RAAK EEN BESCHADIGDE KABEL NIET AAN. HAAL DE STEKKER UIT HET STOPCONTACT. Beschadigde kabels verhogen het risico van elektrocutie.

3.3. Persoonlijke veiligheid

- BLIJF OPLETTEND, KIJK NAAR WAT U AAN HET DOEN BENT EN GEBRUIK UW GEZONDE VERSTAND. GEBRUIK GEEN GEREEDSCHAP WANNEER U MOE BENT OF DRUGS, ALCOHOL OF MEDICIJNEN GEBRUIKT HEEFT. Een moment van onoplettendheid tijdens het gebruik van het gereedschap kan tot ernstig letsel leiden.

- **GEBRUIK VEILIGHEIDSVORZIENINGEN. DRAAG ALTIJD EEN VEILIGHEIDSBIL.** Door veiligheidsvoorzieningen, zoals stofmaskers, veiligheidsschoenen met antislipzool, helmen of gehoorbeschermers te gebruiken voor de betreffende werkzaamheden, loopt u minder kans op lichamelijk letsel.
- **VERMIJD HET ONBEDOELD STARTEN.** Het dragen van het gereedschap met uw vinger op de trekker of het gereedschap aansluiten terwijl de schakelaar op de aanstand staat, kan tot ongelukken leiden.
- **HAAST U NIET. ZORG DAT U ALTIJD IN DE JUISTE POSITIE STAAT EN UW EVENWICHT BEWAART.** Hierdoor heeft u een betere controle over het gereedschap in onverwachte situaties.
- **DRAAG GESCHIKTE KLEDING. DRAAG GEEN WIJDE KLEDING OF SIERADEN. HOUD UW HAAR, KLEDING EN HANDSCHOENEN UIT DE BUURT VAN DE BEWEGENDE DELEN.** Wijde kleding, sieraden en lang haar kunnen door de bewegende delen gegrepen worden.
- **VERBOD HET GEBRUIK VAN DE MACHINE AAN KINDEREN EN PERSONEN DIE HIER NIET VOOR OPGELEID ZIJN.** Het gebruik van de machine zonder de juiste opleiding gevolgd te hebben, kan tot ernstig lichamelijk letsel leiden.
- **GEBRUIK ALTIJD HET JUISTE GEREEDSCHAP VOOR UW WERK.** Gebruik het gereedschap niet voor doeleinden waarvoor het niet bedoeld is.

3.4. Gebruik en onderhoud van het gereedschap

- **GEBRUIK GEREEDSCHAP DAT GESCHIKT IS VOOR DE BEDOELDE TOEPASSING.** Met het juiste gereedschap kan het werk op de juiste wijze en veilig worden uitgevoerd.
- **GEBRUIK HET GEREEDSCHAP NIET ALS HET NIET MOGELIJK IS OM MET DE SCHAKELAAR DIT IN EN UIT TE SCHAKELEN.** Gereedschap dat niet met een schakelaar bediend kan worden, is gevaarlijk en moet gerepareerd worden.
- **HAAL DE STEKKER UIT HET STOPCONTACT ALVORENS HET GEREEDSCHAP AF TE STELLEN, VAN ACCESSOIRES TE VERANDEREN OF HET GEREEDSCHAP OP TE BERGEN.** Dergelijke preventieve veiligheidsmaatregelen verlagen het risico op het per ongeluk starten van het gereedschap.
- **BEWAAR HET GEREEDSCHAP IN EEN VEILIGE, DROGE EN AFGESLOTEN RUIMTE BUITEN BEREIK VAN KINDEREN. GEEF PERSONEN DIE HET GEREEDSCHAP OF ONDERHAVIGE INSTRUCTIES NIET KENNEN, GEEN TOESTEMMING DIT TE LATEN FUNCTIONEREN.** Gereedschap is gevaarlijk in de handen van nieuwe gebruikers.
- **ZORG DAT HET GEREEDSCHAP GOED ONDERHOUDEN WORDT. CONTROLEER OF ER GEEN SPRAKE IS VAN EEN SLECHTE UITLIJNING, BLOKKERING VAN DE BEWEGENDE DELEN OF KAPOTTE ONDERDELEN, ALVORENS HET TE GAAN GEBRUIKEN.** Talrijke ongelukken zijn het gevolg van slecht onderhouden gereedschap. Beschadigde of kapotte beschermkappen, schakelaars of andere onderdelen moeten gerepareerd of vervangen worden door een vakman.
- **GEBRUIK HET GEREEDSCHAP EN DE ACCESSOIRES OVEREENKOMSTIG DEZE INSTRUCTIES EN HOUD REKENING MET DE ARBEIDSOMSTANDIGHEDEN EN DE UIT TE VOEREN WERKZAAMHEDEN.** Als het gereedschap gebruikt wordt voor andere handelingen dan waarvoor het bedoeld is, kunnen er gevaarlijke situaties optreden. Respecteer altijd het vermogen van de machine en houd rekening met de arbeidsomstandigheden en de uit te voeren taken. Als de machine voor andere toepassingen gebruikt wordt dan waarvoor deze bedoeld is, vervallen alle garanties.
- **HOUD REKENING MET DE WERKOMGEVING.** Stel elektrisch gereedschap niet bloot aan regen en berg het niet op in een vochtige of doorweekte ruimte.
- **GEBRUIK UITSLUITEND DOOR VIRAX VOOR UW MODEL AANBEVOLEN ACCESSOIRES.** Het niet in acht nemen van dit voorschrift kan tot gevaar voor de gebruiker leiden en annuleert de garantie.

- NOOIT PROBEREN DE ACCESSOIRES TE VERSTELLEN OF TE VERVANGEN ALS DE STEKKER VAN HET GEREEDSCHAP NOG IN HET STOPCONTACT ZIT.

3.5. Servicebeurten en onderhoud aan het gereedschap

- ZORG VOOR EEN ZORGVULDIG ONDERHOUD VAN UW GEREEDSCHAP. Houd uw gereedschap schoon voor een goede werking.
- DE HANDGREEP MOET SCHOON EN OLIEVRIJ ZIJN. Houd het gereedschap schoon, om op veilige wijze te kunnen werken.
- LAAT HET GEREEDSCHAP ONDERHOUDEN DOOR EEN ERKENDE REPARATEUR DIE ORIGINELE RESERVEONDERDELEN GEBRUIKT. Het niet in acht nemen van dit voorschrift kan tot gevaar voor de gebruiker leiden en annuleert de garantie.

3.6. Specifieke veiligheidsadviezen

De algemene veiligheidsinstructies doorlezen en begrijpen.

Nooit draadsnijden zonder gebruik van de schroefklem: De schroefklem dient altijd gebruikt te worden, ook voor het draadsnijden van kleine maten.

Controleren of de schroefklem goed gemonteerd is: Bij een slechte bevestiging draait de machine rond de draadsnijkop, wat gevaar voor de bediener kan opleveren.

De aan/uit-schakelaar controleren: Controleren of de aan/uit-schakelaar automatisch ontgrendelt wanneer de druk verdwijnt. Gebruik van verlengsnoeren: De doorsnede van het snoer moet zo groot mogelijk zijn. De lengte van het snoer moet zo kort mogelijk zijn. Het vermogen van het verlengsnoer moet meer dan 15 A. zijn. Het mag nooit langer dan 15 meter zijn.

Niet draadsnijden zonder overvloedige, permanente smering. Goed smeren verhoogt de levensduur van de machine en de draadsnijkoppen en verbetert de kwaliteit van het draadsnijden.

Tijdens het draadsnijden de draairichting niet veranderen. Voor het snijden van een linkse draad de draadsnijkop via de tegengestelde zijde van de machine insteken en de cirkelvormige beweging in de werkrichting houden. Na het voltooiën van het draadsnijden de machine uitschakelen en de beweging omkeren voor het terugtrekken en bevrijden van de buis.

4- Technische eigenschappen

Draadsnijcapaciteit:.....	1/8"-1.1/4"
Type draadsnijden:.....	BSPT rechts of links
Coniciteit schroefdraad:.....	1/16
Onbelaste rotatiesnelheid (tr/min.):.....	34
Snelheid snel terugtrekken (tr/min.):.....	27
Type stroom:.....	230V
Opgenomen vermogen:.....	710 W
Gewicht machine:.....	5,8 kg
Afmetingen:.....	456x168x76 mm
Gewicht van de schroefklem:.....	1,5 kg
Gewicht complete uitrusting:.....	16,0 Kg
Trillingniveau	1,02 m/s ²
Gewogen niveau akoestische druk Lp	103 dB(A)
Gewogen niveau akoestische druk Lw	92 dB(A)

Het dragen van een gehoorbeschermer is verplicht

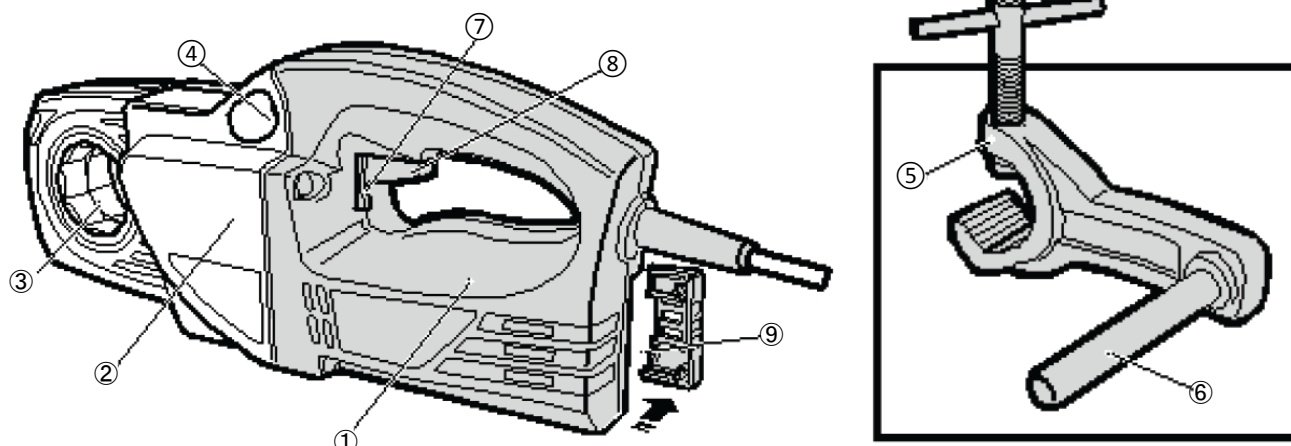

- 1 Motor
- 2 Tandwielkast
- 3 Zitting van de koppen
- 4 Geleider voor schroefklem
- 5 Schroefklem
- 6 Rail
- 7 Keuzehendel van de draairichting
- 8 Elektrische schakelaar
- 9 Zitting van de koolborstels

5- Gebruiksaanwijzingen

1. Monteer de schroefklem, draai deze goed aan en zorg dat de geleider van de machine parallel staat aan de buis die een schroefdraad moet krijgen (figuur 1). De rail van de klem moet ca. 1 tot 1,5 cm. uitsteken t.o.v. het uiteinde van de buis.
2. Selecteer de juiste draadsnijkop; monteer deze in de achthoekige zitting van de machine. Steek de draadsnijkop via de voorkant in de machine.
3. Steek vervolgens de machine in de buis en let er daarbij op dat deze goed in zijn geleider geleid wordt door de rail van de schroefklem. Zorg dat de klem voldoende verwijderd is om de schroefdraad volledig uit te kunnen voeren. (figuur 2).
4. Controleer of de keuzehendel van de draairichting (7) zich in de goede positie bevindt. Duw met de rechterhand tegen de elektrische schakelaar (8). De cirkelvormige beweging begint onmiddellijk. Dat is het moment om de kop in de buurt van de buis te brengen en met draadsnijden te beginnen, door op de kop te drukken en het draadsnijden aan te vangen.
Smeer vanaf het begin van het draadsnijden constant de kop met veel snijolie van Virax (figuur 3).
5. Schakel de motor uit wanneer de gewenste schroefdraadlengte bereikt is (bij een normale schroefdraad mag de buis van de draadsnijkop niet uitsteken) (figuur 4). Verander de positie van hendel voor het omkeren van de beweging en druk op de schakelaar van de motor. De machine begint de kop los te draaien en de buis wordt bevrijd (figuur 5).

GEVAAR! Wacht, wanneer het draadsnijden voltooid is, tot de motor en de draadsnijkop volledig tot stilstand zijn gekomen, alvorens de draairichting om te keren, om beschadiging van de motor te voorkomen.



Figuur 1

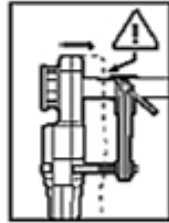

Figuur 2



Figuur 3



Figuur 4



Figuur 5

6- Onderhoud

Kabel en aansluiting:

De kabel en de stekker moeten altijd in goede staat verkeren. Kijk deze regelmatig na.

Aan/uit-schakelaar:

Controleer of de schakelaar van de machine automatisch ontgrendelt wanneer u hier niet meer op drukt. Neem in geval van storingen contact op met de technische dienst van Virax.

Koolborstels:

Controleer de koolborstels veelvuldig op slijtage. De koolborstels moeten vervangen worden wanneer hun oorspronkelijke lengte met 1/3^e is afgenomen. Neem voor het vervangen van de koolborstels contact op met de technische dienst van Virax

Draadsnijkoppen:

Controleer of de kammen van de te gebruiken kop niet beschadigd zijn, want hierdoor zou de kwaliteit van het draadsnijden aanzienlijk kunnen verslechteren. Voor een schroefdraad van uitstekende kwaliteit en een langere levensduur van de machine mogen er zich geen spaanders op de kammen bevinden.

Tandwielkasten:

Het is aanbevolen om iedere 500 bedrijfsuren het vet te laten vervangen door de technische dienst van Virax.

Klem:

Controleer of de klauw van de schroefklem in goede staat verkeerd: Vervang deze wanneer de buis wegglijdt.

7- Hulp in geval van problemen

Onvoldoende vermogen

- Controleer of het netsnoer niet te lang is of een te kleine doorsnede heeft.
- Controleer of de goede draairichting gebruikt wordt.
- Controleer of de schroefklem goed vast zit.
- Controleer of de draadsnijkoppen in goede staat verkeren.
- Smeer de draadsnijkoppen permanent en met veel snijolie.
- Controleer of de buis een schroefdraad kan krijgen.

Verplaatste schroefdraad

- Controleer de positie van de schroefklem (as parallel aan de buis).
- Controleer de kwaliteit en de staat van de buis.

Schroefdraad niet lang genoeg

- Controleer of de schroefklem zich in de goede positie bevindt.
- Controleer of er geen obstakel is tussen de machine en de schroefklem.

Schroefdraad van onvoldoende kwaliteit

- Controleer of de kammen in goede staat verkeren.
- Controleer of de smering permanent en overvloedig is.
- Controleer de kwaliteit van de buis.
- Controleer of de snijolie van goede kwaliteit is (herkomst Virax).

Slechte verstelling van de draadsnijkop

- Controleer of de gebruikte adapter de juiste maten heeft (tot 1.1/4”).
- Controleer of de draadsnijkop geschikt is (van Virax)

8 – Garantie

Garantieperiode

Overeenkomstig onze algemene verkoopvoorwaarden, bedraagt de garantieperiode van uw gereedschap twee jaar bij normale gebruiksomstandigheden. Een aankoopbewijs dient overlegd te worden (rekening of leveringsbon).

Wat wordt er door de garantie gedekt

Deze garantie dekt alle materiaalgebreken en fabrieksfouten van uw VIRAX gereedschap. In dit geval wordt het gereedschap kosteloos terug gezonden. Uw gereedschap wordt gerepareerd of door een identiek exemplaar vervangen.

Wat wordt er niet door de garantie gedekt

Problemen als gevolg van een slecht of verkeerd gebruik, overbelasting, het niet in acht nemen van de gebruiksinstructies, een ingreep aan de machine door een niet door een Aftersales reparatiecentrum erkende persoon en normale slijtage worden niet door onderhouds garantie gedekt.

VIRAX kan geen aansprakelijkheid erkennen voor schade geleden door accessoires of veroorzaakt aan voorwerpen of personen die zich in de buurt van de machine bevonden. Het product mag niet gedemonteerd zijn.

Bijzondere clausule onderhouds garantie

Deze garantie is als enige geldig voor uw VIRAX product. Geen enkele werknemer, vertegenwoordiger, verkoper of andere persoon is bevoegd om onderhouds garantie te wijzigen of andere garanties te verstrekken in naam van VIRAX.

Τα εργαλεία VIRAX κατασκευάζονται με ακρίβεια και σχεδιάζονται για επαγγελματίες χρήστες. Αυτά τα εργαλεία μεγάλης αξιοπιστίας παρέχουν σημαντική απόδοση εφόσον χρησιμοποιούνται σωστά και με φροντίδα. Πρέπει να τηρούνται οι οδηγίες του κατασκευαστή για την επίτευξη της καλύτερης απόδοσης. Διαβάστε το παρόν έγγραφο, «Οδηγίες χρήσεως», πριν από τη χρήση της συσκευής, προκειμένου να κατανοήσετε καλά τη λειτουργία της και όλες τις προφυλάξεις και προειδοποιήσεις σχετικά με την ασφάλεια. Επικοινωνήστε με τον αντιπρόσωπο ή τον διανομέα της VIRAX αν έχετε ερωτήσεις αναφορικά με το εργαλείο ή τη λειτουργία του.

VIRAX - 39 quai de Marne 51206 EPERNAY Cedex

Εξυπηρέτηση πελατών στη Γαλλία: +33 (0)3.26.59.56.78 - Διεθνής εξυπηρέτηση πελατών: +33 (0)3.26.59.56.97

Μετάφραση του αρχικού φυλλαδίου οδηγιών :

1- Αποσυσκευασία

Χάρη στις σύγχρονες τεχνικές κατασκευής, δεν υπάρχουν πολλές πιθανότητες το εργαλείο σας να είναι ελαττωματικό ή να λείπει κάποιο εξάρτημα. Αν, ωστόσο, εντοπίσετε κάποια ανωμαλία, μην χρησιμοποιείτε το εργαλείο πριν την αντικατάσταση των εξαρτημάτων ή τη διόρθωση του ελαττώματος. Η μη τήρηση αυτού του κανόνα μπορεί να προκαλέσει σοβαρούς τραυματισμούς.

2- Εισαγωγή

Ο σχεδιασμός και η παραγωγή του νέου σας εργαλείου πραγματοποιήθηκε σύμφωνα με όλα τα ποιοτικά πρότυπα για να ανταποκρίνεται στις υψηλότερες απαιτήσεις. Η χρήση του είναι εύκολη και ασφαλής. Η σωστή χρήση του εργαλείου θα σας επιτρέψει τη διατήρησή του για μεγάλο χρονικό διάστημα.



Προειδοποίηση!

Διαβάστε προσεκτικά το παρόν φυλλάδιο πριν από τη χρήση του νέου σας εργαλείου. Επιδείξτε ιδιαίτερη προσοχή στις ενότητες με τίτλο «Προειδοποίηση». Το ηλεκτρικό σας εργαλείο διαθέτει χαρακτηριστικά που διευκολύνουν την εργασία σας. Ο σχεδιασμός και η παραγωγή του παρόντος εργαλείου πραγματοποιήθηκε σύμφωνα με όλες τις απαιτήσεις ασφαλείας, ώστε η χρήση και η συντήρησή του να είναι εύκολη.



Μην απορρίπτετε τα ηλεκτρικά εργαλεία με τα οικιακά απορρίμματα!

Τα απόβλητα που προέρχονται από ηλεκτρικά εργαλεία δεν πρέπει να απορρίπτονται με τα οικιακά απορρίμματα. Υπάρχουν ειδικοί τόποι συλλογής και ανακύκλωσης των ηλεκτρικών εργαλείων.



ΣΕΒΑΣΜΟΣ ΤΟΥ ΠΕΡΙΒΑΛΛΟΝΤΟΣ

Για την προστασία του περιβάλλοντος, οι συσκευές, τα εξαρτήματά τους και οι συσκευασίες τους πρέπει να ακολουθούν τις οδούς ανακύκλωσης που ενδείκνυνται για την κάθε κατηγορία ξεχωριστά. Τα πλαστικά εξαρτήματά μας φέρουν ειδική σήμανση για επιλεκτική ανακύκλωση.



φοράτε γάντια



Φοράτε γυαλιά ασφαλείας



Να φοράτε παπούτσια ασφαλείας



Να φοράτε ωτοασπίδες

3- Γενικές προειδοποιήσεις ασφαλείας για το εργαλείο

ΠΡΟΕΙΔΟΠΟΙΗΣΗ:



- Διαβάστε όλες τις προειδοποιήσεις ασφαλείας και όλες τις οδηγίες. Η μη τήρηση των προειδοποιήσεων και των οδηγιών μπορεί να προκαλέσει ηλεκτροπληξία, πυρκαγιά και/ή σοβαρό τραυματισμό.
- Διατηρήστε όλες τις προειδοποιήσεις και όλες τις οδηγίες για μελλοντική αναφορά.
- Ο όρος «εργαλείο» στις προειδοποιήσεις αναφέρεται στο ηλεκτρικό σας εργαλείο, το οποίο τροφοδοτείται με ηλεκτρικό ρεύμα μέσω καλωδίου.

3.1. Ασφάλεια της ζώνης εργασίας

- ΔΙΑΤΗΡΕΙΤΕ ΤΑΚΤΟΠΟΙΗΜΕΝΟ ΤΟΝ ΧΩΡΟ ΕΡΓΑΣΙΑΣ ΣΑΣ ΚΑΙ ΦΡΟΝΤΙΣΤΕ ΝΑ ΕΧΕΙ ΚΑΛΟ ΦΩΤΙΣΜΟ. Ο κακός φωτισμός και η αταξία συνιστούν πηγές ατυχημάτων.
- ΜΗΝ ΘΕΤΕΤΕ ΣΕ ΛΕΙΤΟΥΡΓΙΑ ΤΑ ΗΛΕΚΤΡΙΚΑ ΜΗΧΑΝΗΜΑΤΑ ΣΕ ΕΚΡΗΚΤΙΚΗ ΑΤΜΟΣΦΑΙΡΑ (ΕΥΦΛΕΚΤΑ ΥΓΡΑ, ΑΕΡΙΑ Ή ΣΚΟΝΗ). Τα ηλεκτρικά εργαλεία παράγουν σπίθες που μπορούν να προκαλέσουν ανάφλεξη της σκόνης ή των αναθυμιάσεων.
- ΚΡΑΤΗΣΤΕ ΤΑ ΠΑΙΔΙΑ ΚΑΙ ΤΑ ΠΑΡΕΥΡΙΣΚΟΜΕΝΑ ΑΤΟΜΑ ΜΑΚΡΙΑ ΑΠΟ ΤΗ ΖΩΝΗ ΕΡΓΑΣΙΑΣ. Η απόσπαση της προσοχής σας μπορεί να σας κάνει να χάσετε τον έλεγχο του εργαλείου.

3.2. Ηλεκτρική ασφάλεια

- ΠΡΕΠΕΙ ΤΟ ΒΥΣΜΑ ΤΟΥ ΗΛΕΚΤΡΙΚΟΥ ΕΡΓΑΛΕΙΟΥ ΝΑ ΤΑΙΡΙΑΖΕΙ ΜΕ ΤΟΝ ΡΕΥΜΑΤΟΔΟΤΗ. ΜΗΝ ΤΡΟΠΟΠΟΙΕΙΤΕ ΤΟ ΒΥΣΜΑ ΜΕ ΚΑΝΕΝΑΝ ΤΡΟΠΟ. Τα μη τροποποιημένα βύσματα και οι κατάλληλοι ρευματοδότες μειώνουν τον κίνδυνο ηλεκτροπληξίας.
- ΑΠΟΦΥΓΕΤΕ ΟΠΟΙΟΔΗΠΟΤΕ ΕΠΑΦΗ ΤΟΥ ΣΩΜΑΤΟΣ ΜΕ ΕΠΙΦΑΝΕΙΕΣ ΜΕ ΓΕΙΩΣΗ, ΟΠΩΣ ΟΙ ΣΩΛΗΝΩΣΕΙΣ, ΤΑ ΣΩΜΑΤΑ ΚΑΛΟΡΙΦΕΡ, ΟΙ ΚΛΙΒΑΝΟΙ ΚΑΙ ΤΑ ΨΥΓΕΙΑ. Υπάρχει αυξημένος κίνδυνος ηλεκτροπληξίας αν το σώμα σας έρθει σε επαφή με τη γείωση.
- ΜΗΝ ΕΚΘΕΤΕΤΕ ΤΑ ΕΡΓΑΛΕΙΑ ΣΤΗ ΒΡΟΧΗ Ή ΣΕ ΣΥΝΘΗΚΕΣ ΥΓΡΑΣΙΑΣ. Η διείσδυση νερού στο εσωτερικό του εργαλείου θα αυξήσει τον κίνδυνο ηλεκτροπληξίας.
- ΜΗΝ ΚΑΚΟΜΕΤΑΧΕΙΡΙΖΕΣΤΕ ΤΟ ΚΑΛΩΔΙΟ. ΜΗΝ ΧΡΗΣΙΜΟΠΟΙΕΙΤΕ ΤΟ ΚΑΛΩΔΙΟ ΓΙΑ ΝΑ ΜΕΤΑΦΕΡΕΤΕ, ΝΑ ΤΡΑΒΗΞΕΤΕ Ή ΝΑ ΑΠΟΣΥΝΔΕΣΕΤΕ ΤΟ ΕΡΓΑΛΕΙΟ. ΔΙΑΤΗΡΗΣΤΕ ΤΟ ΚΑΛΩΔΙΟ ΜΑΚΡΙΑ ΑΠΟ ΠΗΓΕΣ ΘΕΡΜΟΤΗΤΑΣ, ΛΙΠΑΝΤΙΚΑ, ΑΙΧΜΗΡΕΣ ΑΚΡΕΣ Ή ΜΕΡΗ ΣΕ ΚΙΝΗΣΗ. Τα μπλεγμένα καλώδια ή καλώδια που έχουν υποστεί φθορές αυξάνουν τον κίνδυνο ηλεκτροπληξίας.
- ΑΝ ΧΡΗΣΙΜΟΠΟΙΕΙΤΕ ΤΟ ΕΡΓΑΛΕΙΟ ΣΕ ΕΞΩΤΕΡΙΚΟ ΧΩΡΟ, ΧΡΗΣΙΜΟΠΟΙΗΣΤΕ ΠΡΟΕΚΤΑΣΗ ΚΑΤΑΛΛΗΛΗ ΓΙΑ ΧΡΗΣΗ ΣΕ ΕΞΩΤΕΡΙΚΟ ΧΩΡΟ. Η χρήση κατάλληλου καλωδίου για εξωτερικό χώρο μειώνει τον κίνδυνο ηλεκτροπληξίας.
- ΑΝ Η ΧΡΗΣΗ ΤΟΥ ΕΡΓΑΛΕΙΟΥ ΣΕ ΥΓΡΟ ΧΩΡΟ ΕΙΝΑΙ ΑΝΑΠΟΦΕΥΚΤΗ, ΧΡΗΣΙΜΟΠΟΙΗΣΤΕ ΔΙΑΤΑΞΗ ΠΡΟΣΤΑΣΙΑΣ ΑΠΟ ΡΕΥΜΑΤΑ ΣΦΑΛΜΑΤΟΣ (RCD). Η χρήση του RCD μειώνει τον κίνδυνο ηλεκτροπληξίας.
- ΣΥΝΔΕΣΤΕ ΤΟ ΕΡΓΑΛΕΙΟ ΜΕ ΤΗ ΣΩΣΤΗ ΠΗΓΗ ΠΑΡΟΧΗΣ ΙΣΧΥΟΣ. Πηγή παροχής ισχύος υψηλότερη από τη συνιστώμενη μπορεί να προκαλέσει σοβαρές ζημιές στον χρήστη ή στο εργαλείο. Η χρήση πηγής παροχής ισχύος χαμηλότερης από αυτήν που αναφέρεται στο φυλλάδιο μπορεί να προκαλέσει φθορές στον κινητήρα. Αν έχετε αμφιβολίες αναφορικά με αυτό το θέμα, μην συνδέετε το εργαλείο.
- ΑΝ ΕΙΝΑΙ ΑΠΑΡΑΙΤΗΤΟ, ΧΡΗΣΙΜΟΠΟΙΗΣΤΕ ΚΑΤΑΛΛΗΛΗ ΕΠΕΚΤΑΣΗ ΓΙΑ ΤΟ ΕΡΓΑΛΕΙΟ. Για να αποφύγετε πιθανή υπερθέρμανση, ξετυλίξτε τελείως το καλώδιο της επέκτασης. Βεβαιωθείτε ότι το τμήμα του καλωδίου της επέκτασης συμμορφώνεται με την ένταση του ρεύματος που καταναλώνει το εργαλείο.
- ΜΗΝ ΧΡΗΣΙΜΟΠΟΙΕΙΤΕ ΤΟ ΕΡΓΑΛΕΙΟ ΑΝ ΤΟ ΚΑΛΩΔΙΟ ΤΟΥ ΕΧΕΙ ΥΠΟΣΤΕΙ ΦΘΟΡΕΣ. ΜΗΝ ΑΓΓΙΖΕΤΕ ΤΟ ΚΑΛΩΔΙΟ ΠΟΥ ΕΧΕΙ ΥΠΟΣΤΕΙ ΦΘΟΡΕΣ. ΑΠΟΣΥΝΔΕΣΤΕ ΤΟ ΕΡΓΑΛΕΙΟ. Τα καλώδια που έχουν υποστεί φθορές αυξάνουν τον κίνδυνο ηλεκτροπληξίας.

3.3. Ασφάλεια των ατόμων

- ΠΑΡΑΜΕΙΝΕΤΕ ΣΕ ΕΠΑΓΡΥΠΝΗΣΗ, ΚΟΙΤΑΖΕΤΕ ΑΥΤΟ ΠΟΥ ΚΑΝΕΤΕ ΚΑΙ ΕΦΑΡΜΟΣΤΕ ΚΟΙΝΗ ΛΟΓΙΚΗ. ΜΗΝ ΧΡΗΣΙΜΟΠΟΙΕΙΤΕ ΤΟ ΕΡΓΑΛΕΙΟ ΑΝ ΕΙΣΤΕ ΚΟΥΡΑΣΜΕΝΟΙ Ή ΥΠΟ ΤΗΝ ΕΠΗΡΕΙΑ ΝΑΡΚΩΤΙΚΩΝ, ΑΛΚΟΟΛ Ή ΦΑΡΜΑΚΩΝ. Μια στιγμή απροσεξίας κατά τη χρήση του εργαλείου μπορεί να προκαλέσει σοβαρούς τραυματισμούς.
- ΧΡΗΣΙΜΟΠΟΙΕΙΤΕ ΕΞΟΠΛΙΣΜΟ ΑΣΦΑΛΕΙΑΣ. ΦΟΡΑΤΕ ΠΑΝΤΑ ΓΥΑΛΙΑ ΑΣΦΑΛΕΙΑΣ. Ο εξοπλισμός προστασίας, που περιλαμβάνει μάσκες προστασίας από τη σκόνη, αντιολισθητικά υποδήματα ασφαλείας, κράνη και ωτοασπίδες που χρησιμοποιούνται στις κατάλληλες συνθήκες, μειώνει τον κίνδυνο τραυματισμών.

- ΑΠΟΦΥΓΕΤΕ ΟΠΟΙΑΔΗΠΟΤΕ ΑΠΡΟΟΠΤΗ ΕΚΚΙΝΗΣΗ. Η μεταφορά του εργαλείου με το δάχτυλο πάνω στον ακροδέκτη ή η σύνδεση του εργαλείου εφόσον ο διακόπτης είναι στη θέση λειτουργίας είναι πηγή ατυχημάτων.
- ΜΗΝ ΒΙΑΖΕΣΤΕ. ΔΙΑΤΗΡΕΙΤΕ ΤΗΝ ΚΑΤΑΛΛΗΛΗ ΘΕΣΗ ΚΑΙ ΙΣΟΡΡΟΠΙΑ ΟΠΟΙΑΔΗΠΟΤΕ ΣΤΙΓΜΗ. Αυτό επιτρέπει καλύτερο έλεγχο του εργαλείου σε απρόσμενες καταστάσεις.
- ΝΤΥΘΕΙΤΕ ΚΑΤΑΛΛΗΛΑ. ΜΗΝ ΦΟΡΑΤΕ ΦΑΡΔΙΑ ΡΟΥΧΑ Ή ΚΟΣΜΗΜΑΤΑ. ΚΡΑΤΗΣΤΕ ΤΑ ΜΑΛΛΙΑ, ΤΑ ΡΟΥΧΑ ΚΑΙ ΤΑ ΓΑΝΤΙΑ ΣΕ ΑΠΟΣΤΑΣΗ ΑΠΟ ΤΑ ΜΕΡΗ ΠΟΥ ΒΡΙΣΚΟΝΤΑΙ ΣΕ ΚΙΝΗΣΗ. Τα φαρδιά ρούχα, τα κοσμήματα και τα μακριά μαλλιά μπορούν να εμπλακούν στα κινούμενα μέρη.
- ΑΠΑΓΟΡΕΥΣΤΕ ΤΗ ΧΡΗΣΗ ΤΟΥ ΜΗΧΑΝΗΜΑΤΟΣ ΣΤΑ ΠΑΙΔΙΑ Ή ΣΤΑ ΑΤΟΜΑ ΠΟΥ ΔΕΝ ΔΙΑΘΕΤΟΥΝ ΤΗΝ ΑΠΑΙΤΟΥΜΕΝΗ ΚΑΤΑΡΤΙΣΗ. Η χρήση του μηχανήματος από άτομα που δεν έχουν λάβει κατάλληλη κατάρτιση μπορεί να προκαλέσει σοβαρές σωματικές βλάβες.
- ΧΡΗΣΙΜΟΠΟΙΕΙΤΕ ΠΑΝΤΑ ΤΟ ΕΡΓΑΛΕΙΟ ΠΟΥ ΕΙΝΑΙ ΚΑΤΑΛΛΗΛΟ ΓΙΑ ΤΗΝ ΕΡΓΑΣΙΑ. Μην χρησιμοποιείτε τα εργαλεία για σκοπούς που δεν προβλέπονται.

3.4. Χρήση και συντήρηση του εργαλείου

- ΧΡΗΣΙΜΟΠΟΙΕΙΤΕ ΤΟ ΕΡΓΑΛΕΙΟ ΠΟΥ ΕΙΝΑΙ ΚΑΤΑΛΛΗΛΟ ΓΙΑ ΤΗΝ ΕΡΓΑΣΙΑ ΣΑΣ. Το κατάλληλο εργαλείο θα σας βοηθήσει να πραγματοποιήσετε την εργασία σας σωστά και με ασφάλεια.
- ΜΗΝ ΧΡΗΣΙΜΟΠΟΙΕΙΤΕ ΤΟ ΕΡΓΑΛΕΙΟ ΑΝ Ο ΔΙΑΚΟΠΤΗΣ ΔΕΝ ΕΠΙΤΡΕΠΕΙ ΤΗ ΜΕΤΑΒΑΣΗ ΑΠΟ ΤΗΝ ΚΑΤΑΣΤΑΣΗ ΛΕΙΤΟΥΡΓΙΑΣ ΣΤΗΝ ΚΑΤΑΣΤΑΣΗ ΠΑΥΣΗΣ ΚΑΙ ΑΝΤΙΣΤΡΟΦΩΣ. Οποιοδήποτε εργαλείο δεν μπορεί να ελεγχθεί με τον διακόπτη είναι επικίνδυνο και πρέπει να το επισκευάζετε.
- ΑΠΟΣΥΝΔΕΣΤΕ ΤΟ ΒΥΣΜΑ ΑΠΟ ΤΗΝ ΠΗΓΗ ΠΑΡΟΧΗΣ ΙΣΧΥΟΣ ΠΡΙΝ ΑΠΟ ΟΠΟΙΑΔΗΠΟΤΕ ΡΥΘΜΙΣΗ, ΑΛΛΑΓΗ ΕΞΑΡΤΗΜΑΤΩΝ Ή ΠΡΙΝ ΑΠΟ ΤΗΝ ΤΑΚΤΟΠΟΙΗΣΗ ΤΟΥ ΕΡΓΑΛΕΙΟΥ. Αυτά τα προληπτικά μέτρα ασφαλείας μειώνουν τον κίνδυνο τυχαίας εκκίνησης του εργαλείου.
- ΦΥΛΑΞΤΕ ΤΑ ΕΡΓΑΛΕΙΑ ΣΕ ΑΣΦΑΛΕΣ, ΞΗΡΟ ΚΑΙ ΣΤΑΘΕΡΟ ΜΕΡΟΣ, ΜΑΚΡΙΑ ΑΠΟ ΠΑΙΔΙΑ. ΜΗΝ ΕΠΙΤΡΕΠΕΤΕ ΣΕ ΑΤΟΜΑ ΠΟΥ ΔΕΝ ΓΝΩΡΙΖΟΥΝ ΤΟ ΕΡΓΑΛΕΙΟ Ή ΤΙΣ ΠΑΡΟΥΣΕΣ ΟΔΗΓΙΕΣ ΝΑ ΘΕΣΟΥΝ ΤΟ ΕΡΓΑΛΕΙΟ ΣΕ ΛΕΙΤΟΥΡΓΙΑ. Το εργαλείο είναι επικίνδυνο όταν χρησιμοποιούνται από άπειρους χρήστες.
- ΠΡΟΣΕΞΤΕ ΤΗ ΣΥΝΤΗΡΗΣΗ ΤΟΥ ΕΡΓΑΛΕΙΟΥ. ΒΕΒΑΙΩΘΕΙΤΕ ΟΤΙ ΔΕΝ ΥΠΑΡΧΕΙ ΚΑΚΗ ΕΥΘΥΓΡΑΜΜΙΣΗ, ΜΠΛΟΚΑΡΙΣΜΑ ΤΩΝ ΚΙΝΗΤΩΝ ΜΕΡΩΝ Ή ΣΠΑΣΜΕΝΑ ΕΞΑΡΤΗΜΑΤΑ ΠΡΙΝ ΑΠΟ ΤΗ ΧΡΗΣΗ. Πολλά ατυχήματα οφείλονται σε κακοσυντηρημένα εργαλεία. Οποιαδήποτε προστασία, διακόπτης ή άλλο εξάρτημα έχει υποστεί φθορές ή είναι ελαττωματικό πρέπει να επιδιορθώνεται ή να αντικαθίσταται από καταρτισμένο τεχνικό.
- ΧΡΗΣΙΜΟΠΟΙΕΙΤΕ ΤΟ ΕΡΓΑΛΕΙΟ ΚΑΙ ΤΑ ΕΞΑΡΤΗΜΑΤΑ ΣΥΜΦΩΝΑ ΜΕ ΤΙΣ ΠΑΡΟΥΣΕΣ ΟΔΗΓΙΕΣ, ΛΑΜΒΑΝΟΝΤΑΣ ΥΠΟΨΗ ΤΙΣ ΣΥΝΘΗΚΕΣ ΕΡΓΑΣΙΑΣ ΚΑΙ ΤΗΝ ΕΡΓΑΣΙΑ ΠΟΥ ΠΡΟΚΕΙΤΑΙ ΝΑ ΠΡΑΓΜΑΤΟΠΟΙΗΣΕΤΕ. Η χρήση του εργαλείου για εργασίες διαφορετικές από τις προβλεπόμενες θα μπορούσε να δημιουργήσει επικίνδυνες καταστάσεις. Να σέβεστε πάντα τις δυνατότητες του μηχανήματος, λαμβάνοντας υπόψη τις συνθήκες εργασίας και τις εργασίες που πρόκειται να πραγματοποιήσετε. Η χρήση του μηχανήματος για σκοπούς διαφορετικούς από τους προβλεπόμενους είναι επικίνδυνη και ακυρώνει οποιαδήποτε εγγύηση.
- ΛΑΒΕΤΕ ΥΠΟΨΗ ΤΟ ΠΕΡΙΒΑΛΛΟΝ ΕΡΓΑΣΙΑΣ. Μην εκθέτετε τα ηλεκτρικά εργαλεία στη βροχή και μην τα φυλάσσετε σε υγρό ή βαμμένο μέρος.
- ΧΡΗΣΙΜΟΠΟΙΕΙΤΕ ΜΟΝΟ ΕΞΑΡΤΗΜΑΤΑ ΠΟΥ ΣΥΝΙΣΤΑ Η VIRAX ΓΙΑ ΤΟ ΜΟΝΤΕΛΟ ΣΑΣ. Η μη τήρηση αυτής της οδηγίας ενέχει κινδύνους για τον χρήστη και ακυρώνει την εγγύηση.
- ΜΗΝ ΕΠΙΧΕΙΡΕΙΤΕ ΝΑ ΡΥΘΜΙΣΕΤΕ Ή ΝΑ ΑΛΛΑΞΕΤΕ ΤΑ ΕΞΑΡΤΗΜΑΤΑ ΧΩΡΙΣ ΝΑ ΑΠΟΣΥΝΔΕΣΕΤΕ ΤΟ ΕΡΓΑΛΕΙΟ.

3.5. Συντήρηση του εργαλείου

- ΣΥΝΤΗΡΕΙΤΕ ΕΠΙΜΕΛΩΣ ΤΟ ΕΡΓΑΛΕΙΟ ΣΑΣ. Διατηρείτε τα εργαλεία σας καθαρά για σωστή λειτουργία.

- Η ΛΑΒΗ ΠΡΕΠΕΙ ΝΑ ΕΙΝΑΙ ΚΑΘΑΡΗ ΚΑΙ ΑΠΑΛΛΑΓΜΕΝΗ ΑΠΟ ΛΑΔΙΑ. Διατηρείτε τα εργαλεία καθαρά για χειρισμό με ασφάλεια.
- ΑΝΑΘΕΣΤΕ ΤΗ ΣΥΝΤΗΡΗΣΗ ΤΟΥ ΕΡΓΑΛΕΙΟΥ ΣΕ ΕΓΚΕΚΡΙΜΕΝΟ ΣΥΝΤΗΡΗΤΗ ΧΡΗΣΙΜΟΠΟΙΩΝΤΑΣ ΑΥΘΕΝΤΙΚΑ ΑΝΤΑΛΛΑΚΤΙΚΑ. Η μη τήρηση αυτής της οδηγίας ενέχει κινδύνους για τον χρήστη και ακυρώνει την εγγύηση.

3.6. Ειδικές συμβουλές ασφαλείας

Διαβάστε και κατανοήστε τις γενικές οδηγίες ασφαλείας.

Μην προβαίνετε ποτέ σε ελικοτόμηση χωρίς να χρησιμοποιήσετε τη μέγγενη μπλοκαρίσματος: Η μέγγενη μπλοκαρίσματος πρέπει να χρησιμοποιείται πάντα, ακόμα και για την ελικοτόμηση μικρών διαστάσεων.

Βεβαιωθείτε πως η συναρμολόγηση της μέγγενης μπλοκαρίσματος είναι άψογη: Σε περίπτωση κακής στερέωσης, η μηχανή γυρίζει γύρω από την κεφαλή ελικοτόμησης με ενδεχόμενο κίνδυνο για το χειριστή.

Ελέγξτε το διακόπτη λειτουργίας: Βεβαιωθείτε πως ο διακόπτης λειτουργίας ξεμπλοκάρει αυτόματα όταν δεν ασκείται πλέον πίεση.

Χρήση των ηλεκτρικών προεκτάσεων: Η τομή του καλωδίου πρέπει να είναι εξίσου μεγάλη. Το μήκος του καλωδίου πρέπει να είναι όσο το δυνατό πιο μικρό. Το δυναμικό της ηλεκτρικής προέκτασης πρέπει να είναι μεγαλύτερο από 15 A. Το μήκος του δεν πρέπει να υπερβαίνει ποτέ τα 15 μέτρα μήκος.

Μην προβαίνετε σε ελικοτόμηση χωρίς άφθονη και συνεχή λίπανση. Η καλή λίπανση αυξάνει τη διάρκεια ζωής της μηχανής και των κεφαλών της συσκευής ελικοτόμησης και βελτιώνει την ποιότητα της ελικοτόμησης.

Μην αλλάζετε φορά περιστροφής κατά την ελικοτόμηση. Για ελικοτόμηση αριστερά, εισάγετε την κεφαλή της συσκευής ελικοτόμησης από την αντίθετη πλευρά της μηχανής και διατηρήστε την κυκλική κίνηση στη φορά εργασίας. Μόλις ολοκληρωθεί η ελικοτόμηση, διακόψτε τη λειτουργία της μηχανής και αλλάξτε κίνηση για να ξεκινήσει η οπισθοχώρηση και να απελευθερωθεί ο σωλήνας.

4- Τεχνικά χαρακτηριστικά

Δυνατότητα ελικοτόμησης:.....	1/8"-1.1/4"
Τύπος ελικοτόμησης:.....	BSPT δεξιά ή αριστερά
Κωνικότητα ελικοτόμησης:.....	1/16
Ταχύτητα περιστροφής εν κενώ (σ.α.λ.):.....	34
Ταχύτητα ταχείας οπισθοχώρησης (σ.α.λ.):.....	27
Τύπος ρεύματος:.....	230V
Απορροφούμενη ισχύς:.....	710 W
Βάρος μηχανής:.....	5,8 kg
Διαστάσεις:.....	456x168x76 mm
Βάρος μέγγενης μπλοκαρίσματος:.....	1,5 kg
Βάρος πλήρους εξοπλισμού:.....	16,0 Kg
Στάθμη δονήσεων	1,02 m/s ²
Σταθμισμένη στάθμη ακουστικής πίεσης Lp	103 dB(A)
Σταθμισμένη στάθμη ακουστικής πίεσης Lw	92 dB(A)

Υποχρεωτική χρήση κράνους ηχοπροστασίας

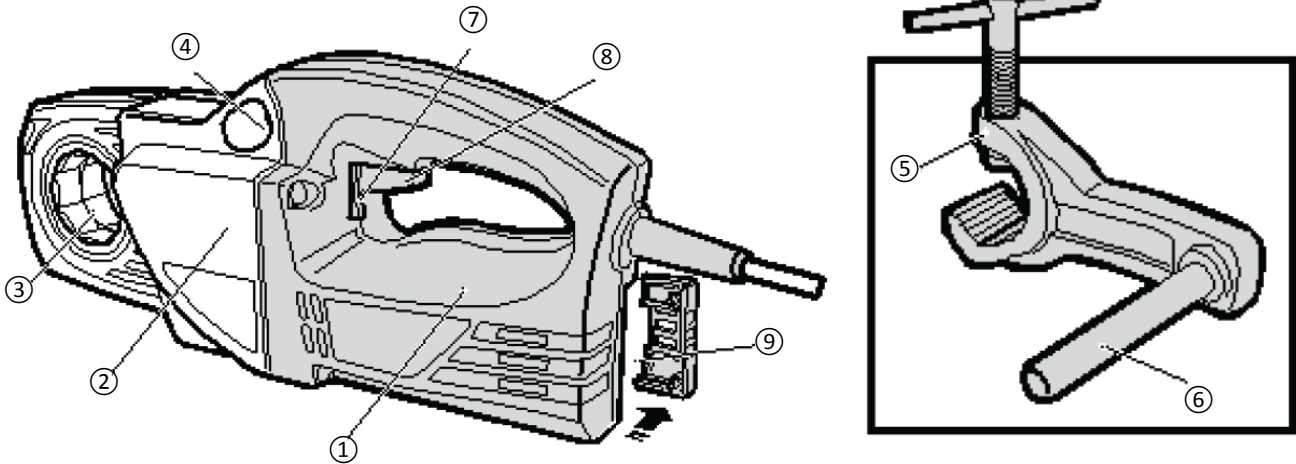

- 1 Μοτέρ
- 2 Μειωτήρας
- 3 Υποδοχή κεφαλών
- 4 Οδηγός μέγγενης μπλοκαρίσματος
- 5 Μέγγενη μπλοκαρίσματος
- 6 Ολισθητήρας
- 7 Μοχλός επιλογής φοράς περιστροφής
- 8 Ηλεκτρικός διακόπτης
- 9 Υποδοχή ψηκτρών

5- Οδηγίες χρήσης

1. Τοποθετήστε τη μέγγενη μπλοκαρίσματος σφίγγοντάς την καλά και διασφαλίζοντας πως ο οδηγός της μηχανής είναι παράλληλος στο σωλήνα του οποίου θα γίνει ελικοτόμηση (εικόνα 1). Ο ολισθητήρας της μέγγενης πρέπει να εξέχει κατά περίπου 1 ή 1,5 εκ. σε σχέση με το άκρο του σωλήνα.
2. Επιλέξτε την κατάλληλη κεφαλή ελικοτόμησης και τοποθετήστε την στην οκταγωνική υποδοχή της μηχανής. Εισάγετε την κεφαλή ελικοτόμησης από το μπροστινό μέρος της μηχανής.
3. Εισάγετε στη συνέχεια τη μηχανή στο σωλήνα, διασφαλίζοντας τη σωστή της καθοδήγηση μέσα στον οδηγό από τον ολισθητήρα της μέγγενης μπλοκαρίσματος. Βεβαιωθείτε πως η μέγγενη είναι αρκετά απομακρυσμένη για την πλήρη υλοποίηση της ελικοτόμησης. (εικόνα 2).
4. Βεβαιωθείτε πως ο μοχλός επιλογής της φοράς περιστροφής (7) βρίσκεται στη σωστή θέση. Πατήστε τον ηλεκτρικό διακόπτη (8) με το δεξί χέρι. Η κυκλική κίνηση θα ξεκινήσει αμέσως. Είναι η στιγμή να πλησιάσετε την κεφαλή στο σωλήνα για να ξεκινήσει η ελικοτόμηση πιέζοντας πάνω στην κεφαλή για να ξεκινήσει η ελικοτόμηση.
Από την αρχή της ελικοτόμησης, λιπαίνετε διαρκώς και σε μεγάλες ποσότητες την κεφαλή με λάδι ελικοτόμησης Virax (εικόνα 3).
5. Αφού επιτευχθεί το κατάλληλο μήκος ελικοτόμησης (για μια κανονική ελικοτόμηση, ο σωλήνας της κεφαλής ελικοτόμησης δεν πρέπει ποτέ να εξέχει), διακόψτε τη λειτουργία της μηχανής (εικόνα 4). Αλλάξτε τη θέση του μοχλού επιλογής φοράς κίνησης και πατήστε το διακόπτη του μοτέρ. Η μηχανή ξεκινά να ξεβιδώνει την κεφαλή και ο σωλήνας απελευθερώνεται (εικόνα 5).

ΚΙΝΔΥΝΟΣ! Όταν ολοκληρωθεί η διαδικασία ελικοτόμησης, περιμένετε ώσπου να σταματήσουν εντελώς το μοτέρ και η κεφαλή ελικοτόμησης προτού αντιστρέψετε τη φορά περιστροφής για να μην προξενήσετε ζημιά στο μοτέρ.



εικόνα 1

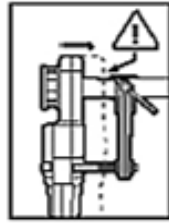

εικόνα 2



εικόνα 3



εικόνα 4



εικόνα 5

6- Συντήρηση

Καλώδιο και σύνδεση:

Το καλώδιο και η πρίζα πρέπει να είναι πάντα σε καλή κατάσταση. Ελέγχετε τα τακτικά.

Διακόπτης μηχανής:

Βεβαιωθείτε πως ο διακόπτης λειτουργίας της μηχανής ξεμπλοκάρει αυτόματα όταν δεν του ασκείτε πίεση με τα δάχτυλα. Σε περίπτωση ανωμαλίας, επικοινωνήστε με την τεχνική υποστήριξη Virax.

Ψήκτρες:

Ελέγχετε τακτικά τη φθορά των ψηκτρών. Οι ψήκτρες πρέπει να αλλάζονται όταν το αρχικό τους μήκος μειώνεται κατά 1/3. Για να αλλάξετε ψήκτρες, επικοινωνήστε με την τεχνική υποστήριξη Virax

Κεφαλές ελικοτόμησης:

Βεβαιωθείτε πως η κεφαλή που θα χρησιμοποιήσετε δεν έχει φθαρμένα κτένια για να μην υποβαθμιστεί η ποιότητα της ελικοτόμησης. Δεν πρέπει να υπάρχουν ρινίσματα στα κτένια προκειμένου να διασφαλίζεται η ποιότητα της ελικοτόμησης και η παράταση της διάρκειας ζωής της μηχανής.

Μειωτήρας:

Ανά 500 ώρες λειτουργίας, σας συστήνουμε να επικοινωνείτε με την τεχνική υποστήριξη Virax για την αντικατάσταση του γράσου.

Μέγγενη:

Βεβαιωθείτε πως η σιαγόνα της μέγγενης είναι σε καλή κατάσταση. Αντικαταστήστε την εάν ο σωλήνας γλιστράει.

7- Αντιμετώπιση προβλημάτων

Ανεπαρκής ισχύς

- Βεβαιωθείτε πως το ηλεκτρικό καλώδιο δεν είναι πολύ μακρύ ή έχει ανεπαρκή διατομή.
- Βεβαιωθείτε πως χρησιμοποιείτε τη σωστή φορά περιστροφής.
- Βεβαιωθείτε πως η μέγγενη μπλοκαρίσματος έχει στερεωθεί σωστά.
- Βεβαιωθείτε πως οι κεφαλές ελικοτόμησης είναι σε καλή κατάσταση.
- Λιπαίνετε διαρκώς και πολύ τις κεφαλές ελικοτόμησης.
- Βεβαιωθείτε πως ο σωλήνας έχει δυνατότητα ελικοτόμησης.

Μη κεντραρισμένη ελικοτόμηση

- Ελέγξτε τη θέση της μέγγενης μπλοκαρίσματος (άξονας παράλληλος στο σωλήνα).
- Ελέγξτε την κατάσταση και την ποιότητα του σωλήνα.

Ανεπαρκές μήκος ελικοτόμησης

- Ελέγξτε εάν η μέγγενη μπλοκαρίσματος είναι στη σωστή θέση.
- Βεβαιωθείτε πως δεν υπάρχει εμπόδιο ανάμεσα στη μηχανή και στη μέγγενη μπλοκαρίσματος.

Ανεπαρκής ποιότητα ελικοτόμησης

- Ελέγξτε εάν τα κτένια είναι σε καλή κατάσταση.

- Ελέγξτε εάν η λίπανση είναι συνεχής και άφθονη.
- Ελέγξτε την ποιότητα του σωλήνα.
- Ελέγξτε εάν το λάδι ελικοτόμησης είναι ποιοτικό (προέλευση Virax).

Κακή προσαρμογή της κεφαλής ελικοτόμησης

- Βεβαιωθείτε πως ο προσαρμογέας χρησιμοποιείται με τις σωστές διαστάσεις (έως 1.1/4").
- Βεβαιωθείτε πως η κεφαλή ελικοτόμησης είναι κατάλληλη (κατασκευή Virax)

8 – Εγγύηση

Διάρκεια εγγύησης

Σύμφωνα με τους γενικούς όρους πώλησης, η περίοδος εγγύησης του εργαλείου είναι δύο έτη υπό φυσιολογικές συνθήκες χρήσης. Θα ζητηθεί αποδεικτικό αγοράς (τιμολόγιο ή δελτίο παράδοσης).

Τι καλύπτει η εγγύηση

Η παρούσα εγγύηση καλύπτει όλα τα ελαττώματα υλικών ή κατασκευής του εργαλείου VIRAX. Στην περίπτωση αυτή, το εργαλείο σας επιστρέφεται χωρίς χρέωση. Το εργαλείο θα επισκευαστεί ή θα αντικατασταθεί.

Τι δεν καλύπτει η εγγύηση

Οι βλάβες που οφείλονται σε κακή χρήση, κατάχρηση, υπερφόρτιση, μη τήρηση των οδηγιών χρήσης, παρέμβαση στη μηχανή από άτομο μη πιστοποιημένο από κέντρο επισκευών After Sales ή φυσιολογική φθορά δεν καλύπτονται από την παρούσα εγγύηση.

Η VIRAX δεν αναλαμβάνει καμία ευθύνη για βλάβες που υφίστανται τα εξαρτήματα ή που προξενούνται στα αντικείμενα ή στα άτομα που βρίσκονται κοντά στη μηχανή. Η συσκευή δεν πρέπει να αποσυναρμολογείται.

Ιδιαιτερότητα της παρούσας εγγύησης

Η παρούσα είναι η μόνη εγγύηση που ισχύει για το προϊόν VIRAX που διαθέτετε. Κανένας εργαζόμενος, αντιπρόσωπος, έμπορος ή άλλος δεν έχει έγκριση τροποποίηση της παρούσας εγγύησης ή παροχής άλλων εγγυήσεων στο όνομα της VIRAX.

Narzędzia VIRAX są produkowane z precyzją i są przeznaczone dla profesjonalistów. Narzędzia te wykazują się dużą niezawodnością, gdy są prawidłowo i starannie użytkowane. Podobnie jak w przypadku wszystkich narzędzi elektrycznych należy przestrzegać instrukcji producenta w celu uzyskania wysokiej wydajności. Należy przeczytać niniejszy dokument, „Instrukcję obsługi”, przed użyciem urządzenia, w celu prawidłowego zrozumienia działania i zaleceń oraz ostrzeżeń związanych z bezpieczeństwem. Należy skontaktować się z przedstawicielem lub dystrybutorem VIRAX, jeżeli mają Państwo pytania dotyczące narzędzia lub jego działania.

VIRAX - 39 quai de Marne 51206 EPERNAY Cedex

Obsługa klienta Francja: +33 (0)3.26.59.56.78 - Obsługa klienta - Zagranica: +33 (0)3.26.59.56.97

Tłumaczenie instrukcji oryginalnej :

1- Odpakowanie

Dzięki nowoczesnym technikom produkcji, istnieje małe prawdopodobieństwo, że narzędzie będzie uszkodzone lub niekompletne. Jeżeli mimo wszystko napotkają Państwo jakiegokolwiek nieprawidłowości, nie należy używać produktu zanim części nie zostaną naprawione a usterka usunięta. Nieprzestrzeganie tej zasady może prowadzić do poważnych obrażeń ciała.

2- Wstęp

Państwa nowe narzędzie zostało zaprojektowane i wyprodukowane zgodnie z wszystkimi standardami jakości i zapewnia zgodność z najwyższymi wymogami jakościowymi. Jego obsługa jest łatwa i bezpieczna. Prawidłowe użytkowanie zapewni dużą trwałość narzędzia.



Ostrzeżenie!

Należy uważnie przeczytać instrukcję przed użyciem nowego narzędzia. Należy zwracać szczególną uwagę na punkty oznaczone nagłówkiem „Ostrzeżenie”. Narzędzie elektryczne posiada charakterystykę techniczną, która ułatwia pracę. To urządzenie zostało zaprojektowane i wyprodukowane zgodnie z wszystkimi wymogami bezpieczeństwa, aby zapewnić łatwość jego obsługi i konserwacji.



Nie należy wyrzucać urządzeń elektrycznych z odpadami gospodarczymi!

Odpady w postaci narzędzi elektrycznych nie mogą być wyrzucane razem z odpadami gospodarczymi. Wyspecjalizowane punkty zapewniają zbiórkę i recykling narzędzi elektrycznych.



OCHRONA ŚRODOWISKA

W celu zapewnienia ochrony środowiska naturalnego, urządzenia, akcesoria i opakowania należy usuwać zgodnie z zasadami recyklingu. Nasze elementy z tworzyw sztucznych posiadają oznakowanie umożliwiające zbiórkę selektywną.



Nosić rękawiczki



Nosić okulary ochronne



Nosić obuwie ochronne



Nosić nauszniki

3- Ogólne ostrzeżenia bezpieczeństwa związane z narzędziem

OSTRZEŻENIE:



- Należy przeczytać wszystkie zalecenia bezpieczeństwa i instrukcje obsługi. Nieprzestrzeganie ostrzeżeń i instrukcji może doprowadzić do porażenia prądem, pożaru i/lub poważnego obrażenia ciała.
- Należy zachować wszystkie zalecenia bezpieczeństwa i instrukcje do późniejszego wglądu.
- Termin „narzędzie” w ostrzeżeniach odnosi się do narzędzia elektrycznego zasilanego z sieci za pomocą przewodu zasilającego.

3.1. Bezpieczeństwo w miejscu pracy

- UTRZYMYWAĆ MIEJSCE PRACY W CZYSTOŚCI I DOBRZE OŚWIETLONE. Miejsca źle oświetlone lub nieuporządkowane stwarzają źródło wypadków.

- NIE URUCHAMIAĆ NARZĘDZI ELEKTRYCZNYCH W ATMOSFERZE ZAGROŻONEJ WYBUCEM (PŁYNY ŁATWOPALNE, GAZY LUB PYŁY). Narzędzia elektryczne wytwarzają iskry, które mogą spowodować - zapłon pyłów lub gazu.
- DZIECI I OSOBY TRZECIE MUSZĄ PRZEBYWAĆ Z DALA OD STREFY PRACY. Rozkojarzenie może prowadzić do utraty kontroli nad narzędziem.

3.2. Bezpieczne użytkowanie urządzeń elektrycznych

- WTYCZKA NARZĘDZIA ELEKTRYCZNEGO MUSI BYĆ DOSTOSOWANE DO GNIAZDKA. NIGDY I W ŻADEN SPOSÓB NIE WOLNO MODYFIKOWAĆ WTYCZKI. Użycie niezmodyfikowanych wtyczek i odpowiednich gniazdek zmniejsza ryzyko porażenia prądem.
- UNIKAĆ WSZELKIEGO KONTAKTU CIAŁA Z POWIERZCHNIAMI PODŁĄCZANYMI DO UZIEMIENIA, TAKIMI JAK RURY, GRZEJNIKI, KUCHENKI I LODÓWKI. Ryzyko porażenia prądem zwiększa się, jeżeli ciało jest podłączone do uziemienia.
- NIE WYSTAWIAĆ NARZĘDZI ELEKTRYCZNYCH NA DZIAŁANIE DESZCZU LUB WILGOCI. Przedostanie się wody do wnętrza narzędzia zwiększa ryzyko porażenia prądem.
- NIE OBCHODZIĆ SIĘ NIEWŁĄSCIWIE Z PRZEWODEM ZASILAJĄCYM. NIGDY NIE UŻYWAĆ KABLA DO PRZENOSZENIA, CIĄGNIĘCIA LUB ODŁĄCZANIA NARZĘDZIA. UTRZYMYWAĆ KABEL Z DALA OD ŹRÓDEŁ CIEPŁA, SMARÓW, OSTRYCH KRAWĘDZI LUB CZĘŚCI W RUCHU. Uszkodzone lub zaplątane przewody zwiększają ryzyko porażenia prądem.
- W PRZYPADKU UŻYWANIA NARZĘDZIA NA ZEWNĄTRZ, NALEŻY UŻYWAĆ PRZEDŁUŻACZA DOSTOSOWANEGO DO UŻYTKU NA ZEWNĄTRZ. Użytkowanie kabla dostosowanego do użytkowania na zewnątrz zmniejsza ryzyko porażenia prądem.
- JEŻELI ZACHODZI POTRZEBA UŻYCIA NARZĘDZIA W MIEJSCU WILGOTNYM, NALEŻY SKORZYSTAĆ Z ZASILANIA WYPOSAŻONEGO W WYŁĄCZNIK RÓŻNICOWO-PRĄDOWY (RCD). RCD zmniejsza ryzyko porażenia prądem.
- NARZĘDZIA NALEŻY PODŁĄCZAĆ DO PRAWIDŁOWEGO ZASILANIA ELEKTRYCZNEGO. Zasilanie o wyższych parametrach niż wskazane może spowodować poważnie obrażenia ciała lub uszkodzenie narzędzia. Zasilanie o niższych parametrach niż wskazane w instrukcji może spowodować uszkodzenie silnika. W razie wątpliwości nie należy podłączać narzędzia.
- W RAZIE POTRZEBY, NALEŻY ZASTOSOWAĆ PRZEDŁUŻACZ DOSTOSOWANY DO NARZĘDZIA. Aby zapobiec ewentualnemu przegrzaniu, należy zawsze całkowicie rozwijać przewód przedłużacza. Należy upewnić się, że przekrój przewodu przedłużacza jest zgodny z natężeniem prądu pobieranym przez narzędzie.
- NIE UŻYWAĆ NARZĘDZIA, GDY KABEL JEST USZKODZONY. NIE DOTYKAĆ USZKODZONEGO KABLA. ODŁĄCZYĆ NARZĘDZIE. Uszkodzone przewody zwiększają ryzyko porażenia prądem.

3.3 Bezpieczeństwo osób

- ZACHOWAĆ OSTROŻNOŚĆ, ZWRACAĆ UWAGĘ NA WYKONYWANE CZYNNOSCI I ZACHOWAĆ ZDROWY ROZSADEK PODCZAS UŻYTKOWANIA NARZĘDZIA. NIE UŻYWAĆ NARZĘDZIA W STANIE ZMĘCZENIA LUB POD WPŁYWEM NARKOTYKÓW, ALKOHOLU LUB LEKÓW. Chwila nieuwagi w czasie użytkowania narzędzia może prowadzić do poważnych obrażeń ciała.
- ZAKŁADAĆ WYPOSAŻENIE OCHRONNE. NALEŻY ZAWSZE UŻYWAĆ OKULARÓW OCHRONNYCH. Wyposażenie ochronne, takie jak maski przeciwpyłowe, buty robocze z podeszwą antypoślizgową, kaski lub słuchawki ochronne używane we właściwych warunkach zmniejsza ryzyko obrażeń ciała.
- UNIKAĆ PRZYPADKOWYCH URUCHOMIEŃ. Przenoszenie narzędzia z palcem trzymanym na wyłączniku lub podłączanie narzędzia z wyłącznikiem ustawionym w pozycji praca może być przyczyną wypadków.

- NIE PRACOWAĆ W POŚPIECHU. ZACHOWAĆ PRAWIDŁOWĄ POZYCJĘ I RÓWNOWAGĘ PRZEZ CAŁY CZAS WYKONYWANIA PRACY. Umożliwia to lepsze kontrolowanie narzędzia w nieoczekiwanej sytuacji.
- ZAKŁADAĆ ODPOWIEDNI UBIÓR. NIE NOSIĆ OBSZERNEJ ODZIEŻY LUB BIŻUTERII. WŁOSY, UBRANIE I RĘKAWICE MUSZĄ ZNAJDOWAĆ SIĘ W BEZPIECZNEJ ODLEGŁOŚCI OD ELEMENTÓW W RUCHU. Obszerna odzież, biżuteria lub długie włosy mogą zostać uchwycone przez części będące w ruchu.
- UNIEMOŻLIWIĆ KORZYSTANIE Z NARZĘDZIA DZIECIOM ORAZ OSOBOM NIEPRZESZKOLONYM. Obsługa maszyny bez odpowiedniego przeszkolenia może prowadzić do poważnych obrażeń ciała.
- NALEŻY ZAWSZE UŻYWAĆ NARZĘDZI DOSTOSOWANYCH DO WYKONYWANEJ PRACY. Nie używać narzędzia do celów niezgodnych z przeznaczeniem.

3.4. Użytkowanie i konserwacja narzędzia

- UŻYWAĆ NARZĘDZI DOSTOSOWANYCH DO WYKONYWANEJ PRACY. Odpowiednie narzędzie zapewni prawidłowe i bezpieczne wykonanie pracy.
- NIE UŻYWAĆ NARZĘDZIA, JEŚLI WYŁĄCZNIK NIE POZWALA NA PRZEJŚCIE ZE STANU PRACY W STAN ZATRZYMANIA I NA ODWRÓT. Każde narzędzie, którym nie da się sterować za pomocą wyłącznika, jest niebezpieczne i wymaga naprawy.
- ODŁĄCZAĆ WTYCZKĘ DO ŹRÓDŁA ZASILANIA PRZED WYKONANIEM REGULACJI, WYMIANY - AKCESORIUM LUB PRZED PRZECHOWYWANIEM NARZĘDZIA. Takie zapobiegawcze środki bezpieczeństwa zapewniają zmniejszenie ryzyka przypadkowego uruchomienia urządzenia.
- NARZĘDZIA NALEŻY PRZECHOWYWAĆ W BEZPIECZNYM, SUCHYM I ZAMKNIĘTYM MIEJSCU NIEDOSTĘPNYM DLA DZIECI. NIE ZEZWALAĆ OSOBOM, KTÓRE NIE ZNAJĄ NARZĘDZIA LUB NIE ZAPOZNAŁY SIĘ Z INSTRUKCJĄ NA JEGO URUCHAMIANIE. Narzędzia są niebezpieczne w rękach początkujących użytkowników.
- PRZESTRZEGAĆ ZASAD KONSERWACJI NARZĘDZIA. SPRAWDZIĆ PRZED UŻYCIEM, CZY NA NARZĘDZIU NIE MA NIEPRAWIDŁOWO WYRÓWNANYCH ELEMENTÓW, ZABLOKOWANYCH CZĘŚCI RUCHOMYCH LUB PĘKNIĘTYCH CZĘŚCI. Wiele wypadków jest spowodowanych przez źle konserwowane narzędzia. Każde zabezpieczenie, wyłącznik lub inne uszkodzone lub niesprawne części muszą zostać naprawione lub wymienione przez wykwalifikowanego technika.
- NARZĘDZI I AKCESORIÓW NALEŻY UŻYWAĆ ZGODNIE Z INSTRUKCJAMI, Z UWZGLĘDNIENIEM WARUNKÓW PRACY I ORAZ ZADANIA DO WYKONANIA. Użytkowanie narzędzia niezgodne z jego przeznaczeniem może być przyczyną niebezpiecznych sytuacji. Należy zawsze przestrzegać wydajności maszyny z uwzględnieniem warunków pracy i zadania do wykonania. Używanie maszyny niezgodnie z przeznaczeniem jest niebezpieczne i prowadzi do anulowania gwarancji.
- NALEŻY UWZGLĘDNIĄĆ WARUNKI W MIEJSCU PRACY. Nie wystawiać narzędzi elektrycznych na działanie deszczu i nie należy ich przechowywać w miejscach wilgotnych lub zalewanych.
- NALEŻY STOSOWAĆ WYŁĄCZNIE AKCESORIA ZALECANE PRZEZ FIRMĘ VIRAX DO POSIADANEGO MODELU. Nieprzestrzeganie tego zalecenia jest niebezpieczne dla użytkownika i powoduje anulowanie gwarancji.
- NIGDY NIE REGULOWAĆ I NIE WYMIENIAĆ AKCESORIÓW BEZ ODŁĄCZENIA NARZĘDZIA.

3.5. Konserwacja i utrzymanie narzędzia

- NARZĘDZIE WYMAGA STARANNEJ KONSERWACJI. W celu zapewnienia prawidłowego działania, narzędzia należy utrzymywać w czystości.
- UCHWYT MUSI BYĆ CZYSTY I POZBAWIONY OLEJU. Narzędzia należy utrzymywać w czystości w celu zapewnienia ich bezpiecznego przenoszenia.

- KONSERWACJĘ NARZĘDZIA NALEŻY POWIERZYĆ AUTORYZOWANEMU SERWISOWI WYKORZYSTUJĄCEMU ORYGINALNE CZĘŚCI ZAMIENNE. Nieprzestrzeganie tego zalecenia jest niebezpieczne dla użytkownika i powoduje anulowanie gwarancji.

3.6. Specjalne zasady bezpieczeństwa

Przeczytać i zrozumieć ogólne instrukcje dotyczące bezpieczeństwa.

Nigdy nie gwintować bez użycia imadła blokującego: imadło blokujące musi być używane nawet do gwintowania elementów o małych rozmiarach.

Sprawdzić, czy imadło blokujące jest dokładnie zamocowane: w przypadku nieprawidłowego mocowania, maszyna obraca się wokół głowicy gwintującej, co powoduje zagrożenie dla operatora.

Sprawdzić wyłącznik: sprawdzić, czy wyłącznik odblokowuje się automatycznie, kiedy nie jest naciskany.

Używanie przedłużaczy elektrycznych: przekrój przewodu musi być co najmniej równy przekrojowi przewodu urządzenia, przewód powinien być możliwie jak najkrótszy, przewód powinien wytrzymać natężenie co najmniej 15 A, jego długość nie może w żadnym wypadku przekraczać 15 metrów.

Nie gwintować bez stałego smarowania dużą ilością smaru. Prawidłowe smarowanie zwiększa trwałość maszyny i głowic gwintujących oraz poprawia jakość gwintowania.

Nie zmieniać kierunku obrotów podczas gwintowania. Aby wykonać gwint lewoskrętny, nałożyć głowicę gwintującą od strony przeciwnej do maszyny i zachować obroty w kierunku roboczym. Po zakończeniu gwintowania zatrzymać maszynę i wykonać zmianę kierunku ruchu celem rozpoczęcia cofania i uwolnić rurę.

4 – Charakterystyki techniczne

Zdolność gwintowania:.....	1/8"-1.1/4"
Rodzaj gwintu:.....	BSPT prawy lub lewy
Stożkowatość gwintu:.....	1/16
Prędkość obrotowa bez obciążenia (obr./min.):.....	34
Prędkość szybkiego cofania (obr./min.):.....	27
Zasilanie:.....	230 V
Pobór mocy:.....	710 W
Masa maszyny:.....	5,8 kg
Wymiary:.....	456 x 168 x 76 mm
Masa imadła blokującego:.....	1,5 kg
Masa kompletnego urządzenia:.....	16,0 Kg
Poziom wibracji	1,02 m/s ²
Ważony poziom ciśnienia akustycznego Lp	103 dB(A)
Ważony poziom ciśnienia akustycznego Lw	92 dB(A)

Obowiązek zakładania słuchawek ochronnych

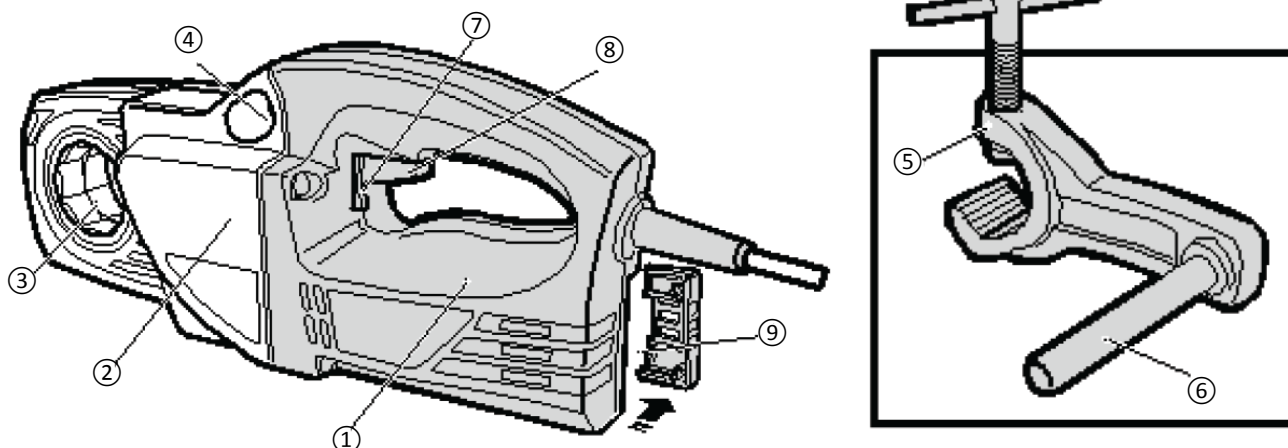

- 1 Silnik
- 2 Przekładnia
- 3 Gniazdo głowic
- 4 Prowadnica imadła blokującego
- 5 Imadło blokujące
- 6 Prowadnica
- 7 Dźwignia wyboru kierunku obrotów
- 8 Przełącznik elektryczny
- 9 Gniazdo węglików

5 - Instrukcja obsługi

1. Zamontować imadło blokujące prawidłowo je dokręcając i sprawdzając, czy prowadnica maszyny jest równoległa do gwintowanej rury (rysunek 1). Prowadnica imadła powinna wystawać na ok. 1 do 1,5 cm poza końcówkę rury.
2. Wybrać odpowiednią głowicę narzynki, zamontować ją w ośmiokątnym gnieździe maszyny. Wprowadzić głowicę narzynki przez przód maszyny.
3. Wprowadzić następnie maszynę do rury sprawdzając, czy jest odpowiednio prowadzona przez prowadnicę imadła blokującego. Sprawdzić, czy imadło jest wystarczająco oddalone, by umożliwić wykonanie całego gwintu (rysunek 2).
4. Sprawdzić, czy dźwignia wyboru kierunku obrotów (7) znajduje się w prawidłowym położeniu. Prawą ręką popchnąć przełącznik elektryczny (8). Obroty rozpoczną się natychmiast. Jest to moment zbliżenia głowicy do rury celem rozpoczęcia gwintowania, dociskając głowicę, by zapoczątkować gwint. Po rozpoczęciu gwintowania stale smarować głowicę dużą ilością oleju do gwintowania Virax (rysunek 3).
5. Po uzyskaniu odpowiedniej długości gwintu (podczas gwintowania normalnego, rura głowicy gwintującej nie powinna wystawać) zatrzymać silnik (rysunek 4). Zmienić położenie dźwigni wyboru kierunku obrotów i nacisnąć przełącznik silnika. Maszyna rozpocznie odkręcanie głowicy i rura zostanie uwolniona (rysunek 5).

NIEBEZPIECZEŃSTWO! Po zakończeniu procesu gwintowania, przed zmianą kierunku obrotów, aby nie uszkodzić silnika, poczekać na całkowite zatrzymanie silnika i głowicy gwintującej.



Rysunek 1

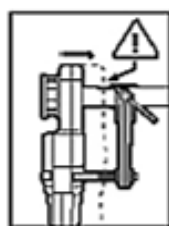

Rysunek 2



Rysunek 3



Rysunek 4



Rysunek 5

6 - Konserwacja

Przewód zasilania:

Przewód i wtyczka muszą być w dobrym stanie. Sprawdzać je regularnie.

Włącznik:

Sprawdzić, czy włącznik maszyny odblokowuje się automatycznie po zwolnieniu go. W razie nieprawidłowości wezwać serwis techniczny Virax.

Węgliki:

Często sprawdzać zużycie węglików. Węgliki należy wymieniać, kiedy ich długość początkowa zmniejszy się o 1/3. Aby wymienić węgliki, wezwać serwis techniczny Virax.

Głowice gwintujące:

Sprawdzić, czy w używanej głowicy grzebienie nie są uszkodzone, ponieważ może to poważnie obniżyć jakość gwintu. Aby zachować jakość gwintu i uzyskać większą trwałość maszyny, na grzebieniach nie mogą znajdować się wióry.

Przekładnie:

Co 500 godzin pracy zaleca się wezwanie serwisu technicznego Virax celem wymiany smaru.

Imadło:

Sprawdzić, czy szczęki imadła są w dobrym stanie. Jeżeli występuje poślizg rury, wymienić je.

7 - Pomoc w razie usterki

Niewystarczająca moc

- Sprawdzić, czy przewód elektryczny nie jest zbyt długi lub nie ma zbyt małego przekroju.
- Sprawdzić, czy używany jest prawidłowy kierunek obrotów.
- Sprawdzić, czy imadło blokujące jest prawidłowo zamocowane.
- Sprawdzić, czy głowice gwintujące są w dobrym stanie
- Stałe smarować dużą ilością oleju głowice gwintujące.
- Sprawdzić, czy rura nadaje się do gwintowania.

Gwint niewyśrodkowany

- Sprawdzić położenie imadła blokującego (oś równoległa do rury).
- Sprawdzić jakość i stan rury.

Niewystarczająca długość gwintu

- Sprawdzić, czy imadło blokujące jest w prawidłowym położeniu.
- Sprawdzić, czy nie ma przeszkód między maszyną a imadłem blokującym.

Niewystarczająca jakość gwintu

- Sprawdzić, czy grzebienie są w dobrym stanie.
- Sprawdzić, czy smarowanie jest ciągłe i odpowiednią ilością oleju.
- Sprawdzić jakość rury.
- Sprawdzić, czy olej do smarowania jest odpowiedniej jakości (oryginalny Virax).

Nieprawidłowa regulacja głowicy gwintującej

- Sprawdzić, czy łącznik jest używany z prawidłowymi rozmiarami (do 1.1/4").
- Sprawdzić, czy używana jest właściwa głowica gwintująca (produkcji Virax).

8 - Gwarancja

Czas trwania gwarancji

Zgodnie z naszymi ogólnymi warunkami sprzedaży, okres gwarancji na narzędzie wynosi dwa lata dla normalnych warunków eksploatacji. W celu skorzystania z gwarancji należy zachować dowód zakupu (faktura lub potwierdzenie dostawy).

Zakres gwarancji

Niniejsza gwarancja obejmuje wszystkie wady materiałowe lub produkcyjne narzędzia VIRAX. W takim przypadku, narzędzie zostanie zwrócone bez dodatkowych kosztów. Narzędzie zostanie naprawione lub wymienione na identyczne.

Elementy nieobjęte gwarancją

Usterki wynikające z nieprawidłowego użytkowania, nadmiernego użytkowania, przeciążenia, nieprzestrzegania instrukcji obsługi, interwencji na urządzeniu wykonanej przez osobę nie posiadającą autoryzacji serwisu gwarancyjnego lub z normalnego zużycia nie są objęte gwarancją.

VIRAX nie ponosi żadnej odpowiedzialności za szkody spowodowane przez akcesoria lub uszkodzenia przedmiotów lub obrażenia ciała osób znajdujących się w pobliżu urządzenia. Produktu nie należy rozmontowywać.

Postanowienia specjalne gwarancji

Niniejsza gwarancja jest jedyną gwarancją, która jest udzielana dla produktu VIRAX. Żaden pracownik, przedstawiciel, sprzedawca lub inna osoba nie są upoważnione do wprowadzania zmian w niniejszej gwarancji w imieniu firmy VIRAX.

Die VIRAX-Werkzeuge sind mit Präzision hergestellt und für Fachanwender entwickelt. Diese Werkzeuge von großer Zuverlässigkeit verschaffen hohen Nutzen, wenn sie korrekt und sorgfältig benutzt werden. Wie bei allen elektrischen Werkzeugen müssen die Anweisungen des Herstellers beachtet werden, um den höchsten Nutzen zu erhalten. Lesen Sie bitte das vorliegende Dokument „Gebrauchsanweisung“ vor dem Benutzen des Geräts, um seine Funktion und alle Vorsichtsmaßnahmen und Sicherheitsvorkehrungen gut zu verstehen. Wenden Sie sich an Ihren VIRAX-Vertreter oder -Händler, wenn Sie Fragen bezüglich des Werkzeugs oder seiner Funktion haben.

VIRAX - 39 quai de Marne 51206 EPERNAY Cedex
Kundendienst Frankreich: +33 (0)3.26.59.56.78 - Kundendienst international: +33 (0)3.26.59.56.97

Übersetzung der Originalanleitung :

1- Auspacken

Dank der modernen Herstellungstechniken ist es wenig wahrscheinlich, dass Ihr Werkzeug defekt ist oder ein Teil fehlt. Wenn Sie dennoch eine Abweichung feststellen, benutzen Sie das Werkzeug nicht, bevor die Teile ersetzt sind oder der Fehler beseitigt ist. Nichteinhalten dieser Regel könnte zu schweren Verletzungen führen.

2- Einführung

Ihr neues Werkzeug wurde gemäß allen Qualitätsstandards entwickelt und hergestellt, um den höchsten Ansprüchen zu genügen. Seine Benutzung ist leicht und sicher. Korrekter Gebrauch ermöglicht eine lange Haltbarkeit Ihres Werkzeug.



Hinweis:

Lesen Sie aufmerksam diese Anleitung, bevor Sie Ihr neues Werkzeug in Gebrauch nehmen. Beachten Sie die Abschnitte „Hinweis“. Ihr Elektrowerkzeug besitzt Eigenschaften, die Ihre Arbeit erleichtern. Dieses Gerät wurde gemäß allen Sicherheitsanforderungen entwickelt und hergestellt, damit seine Benutzung und Unterhaltung einfach sind.



Werfen Sie Elektrowerkzeuge nicht in den Hausmüll!

Abfälle von Elektrowerkzeugen dürfen nicht in den Hausmüll geworfen werden. Es gibt Sonderstellen zum Sammeln und Wiederverwerten von Elektrowerkzeugen.



UMWELTSCHUTZ

Um die Umwelt zu schützen, müssen die Geräte, ihr Zubehör und ihre Verpackungen jeweils einen geeigneten Recyclingweg nehmen können. Unsere Kunststoffteile sind zum selektiven Recycling gekennzeichnet.



Handschuhe tragen



Schutzbrille



Sicherheitsschuhe tragen



Tragen Sie Ohrenschützer

3- Allgemeine Sicherheitshinweise für das Werkzeug

HINWEIS:



- Lesen Sie alle Sicherheitshinweise und alle Anweisungen. Nichtbeachten der Hinweise und Anweisungen kann zu einem elektrischen Schlag, einem Brand und/oder einer schweren Verletzung führen.
- Bewahren Sie alle Hinweise und Anweisungen auf, um später darin nachschlagen zu können.
- Der Begriff „Werkzeug“ in den Hinweisen bezieht sich auf Ihr über eine Versorgungsschnur am Netz betriebenes Elektrowerkzeug.

3.1. Sicherheit des Arbeitsbereichs

- HALTEN SIE DEN ARBEITSBEREICH SAUBER UND GUT BELEUCHTET. Schlecht beleuchtete oder unordentliche Bereiche sind Unfallquellen.
- BETREIBEN SIE ELEKTROWERKZEUGE NICHT IN EXPLOSIONSGEFÄHRDETER ATMOSPHERE (ENTFLAMMBARE FLÜSSIGKEITEN, GASE ODER STÄUBE). Elektrowerkzeuge erzeugen Funken, die Stäube oder Dämpfe entzünden können.
- HALTEN SIE KINDER UND ANWESENDE PERSONEN FERN VOM ARBEITSBEREICH. Ablenkungen können Sie die Kontrolle über das Werkzeug verlieren lassen.

3.2. Elektrische Sicherheit

- DER STECKER DES ELEKTROWERKZEUGS MUSS ZUR STECKDOSE PASSEN. NIEMALS DEN STECKER IRGENDWIE VERÄNDERN. Unveränderte Stecker und passende Steckdosen reduzieren die Gefahr eines elektrischen Schlages.
- VERMEIDEN SIE JEDEN KONTAKT DES KÖRPERS MIT GEERDETEN FLÄCHEN, WIE ROHREN, HEIZKÖRPERN, HERDEN UND KÜHLSCHRÄNKEN. Es besteht ein erhöhtes Risiko eines elektrischen Schlages, wenn Ihr Körper geerdet ist.
- SETZEN SIE DIE WERKZEUGE NICHT DEM REGEN ODER FEUCHTEN BEDINGUNGEN AUS. Eindringen von Wasser in das Innere des Werkzeugs erhöht das Risiko eines elektrischen Schlages.
- MISSHANDELN SIE NICHT DIE SCHNUR. BENUTZEN SIE NIEMALS DIE SCHNUR, UM DAS WERKZEUG ZU TRAGEN, ZU ZIEHEN ODER DEN STECKER ZU ZIEHEN. SCHÜTZEN SIE DIE SCHNUR VOR WÄRME, SCHMIERMITTEL, SCHARFEN KANTEN ODER SICH BEWEGENDEN TEILEN. Beschädigte oder verwirrte Schnüre erhöhen das Risiko eines elektrischen Schlages.
- WENN SIE EIN WERKZEUG IM FREIEN BENUTZEN, VERWENDEN SIE EINE ZUM GEBRAUCH IM FREIEN GEEIGNETE VERLÄNGERUNGSSCHNUR. Verwendung einer zum Gebrauch im Freien geeigneten Verlängerungsschnur reduziert das Risiko eines elektrischen Schlages.
- WENN DIE BENUTZUNG EINES WERKZEUGS AN EINEM FEUCHTEN ORT UNVERMEIDLICH IST, BENUTZEN SIE EINE DURCH EINE FEHLERSTROMSCHUTZEINRICHTUNG (RCD) GESCHÜTZTE VERSORGUNG. Der Einsatz einer RCD reduziert das Risiko eines elektrischen Schlages.
- SCHLIESSEN SIE DAS WERKZEUG AN DIE RICHTIGE ELEKTRISCHE VERSORGUNGSQUELLE AN. Eine höhere elektrische Versorgungsquelle als angegeben kann schwere Schäden beim Benutzer oder am Werkzeug verursachen. Eine niedrigere elektrische Versorgungsquelle als in der Anleitung angegeben kann den Motor beschädigen. Wenn Sie diesbezüglich Zweifel hegen, schließen Sie das Werkzeug nicht an.
- BEI BEDARF BENUTZEN SIE EINE ZUM WERKZEUG PASSENDE VERLÄNGERUNG. Um eine eventuelle Überhitzung zu vermeiden, entrollen Sie das Verlängerungskabel vollständig. Achten Sie darauf, dass der Kabelquerschnitt der Verlängerung der durch das Werkzeug aufgenommenen Stromstärke entspricht.
- BENUTZEN SIE DAS WERKZEUG NICHT, WENN SEIN KABEL BESCHÄDIGT IST. BERÜHREN SIE DAS BESCHÄDIGTE KABEL NICHT. ZIEHEN SIE DEN STECKER. Beschädigte Kabel erhöhen das Risiko eines elektrischen Schlages.

3.3. Personensicherheit

- BLEIBEN SIE AUFMERKSAM, ACHTEN SIE AUF DAS, WAS SIE GERADE TUN UND ZEIGEN SIE GESUNDEN MENSCHENVERSTAND. BENUTZEN SIE KEIN WERKZEUG, WENN SIE MÜDE SIND ODER UNTER EINFLUSS VON DROGEN, ALKOHOL ODER MEDIKAMENTEN STEHEN. Ein Moment der Unaufmerksamkeit beim Gebrauch des Werkzeugs kann zu schweren Verletzungen führen.

- **BENUTZEN SIE SICHERHEITSAUSRÜSTUNGEN. TRAGEN SIE IMMER EINE SCHUTZBRILLE.** Sicherheitsausrüstungen wie Staubmasken, gleitsichere Sicherheitsschuhe, Schutzhelme oder Gehörschutz, die unter entsprechenden Bedingungen benutzt werden, reduzieren jede Verletzungsgefahr.
- **VERMEIDEN SIE JEDES VERSEHENTLICHE EINSCHALTEN.** Tragen des Werkzeugs mit dem Finger am Auslöser oder Anschließen des Werkzeugs, während der Schalter in Ein-Stellung steht, ist eine Unfallquelle.
- **ÜBERSTÜRZEN SIE NICHTS. BEHALTEN SIE JEDERZEIT EINE GEEIGNETE POSITION UND DAS GLEICHGEWICHT.** Das erlaubt bessere Kontrolle des Werkzeugs in unerwarteten Situationen.
- **TRAGEN SIE GEEIGNETE KLEIDUNG. TRAGEN SIE KEINE WEITEN KLEIDUNGSSTÜCKE ODER SCHMUCK. HALTEN SIE DIE HAARE, DIE KLEIDUNG UND DIE HANDSCHUHE IM ABSTAND VON DEN SICH BEWEGENDEN TEILEN.** Weite Kleidungsstücke, Schmuck oder lange Haare können von sich bewegenden Teilen mitgerissen werden.
- **VERBIETEN SIE KINDERN ODER UNGESCHULTEN PERSONEN DIE BENUTZUNG DER MASCHINE.** Die Benutzung der Maschine ohne vorherige angemessene Schulung kann zu schweren Körperverletzungen führen.
- **BENUTZEN SIE IMMER DAS FÜR DIE ARBEIT GEEIGNETE WERKZEUG.** Benutzen Sie keine Werkzeuge zu Zwecken, die nicht ihrer Verwendung entsprechen.

3.4. Benutzung und Unterhaltung des Werkzeugs

- **BENUTZEN SIE DAS FÜR IHRE ANWENDUNG GEEIGNETE WERKZEUG.** Ein geeignetes Werkzeug führt korrekte Arbeit in aller Sicherheit aus.
- **BENUTZEN SIE DAS WERKZEUG NICHT, WENN SICH DER SCHALTER NICHT VON DER EIN-STELLUNG ZUR AUS-STELLUNG UND UMGEKEHRT BRINGEN LÄSST.** Jedes Werkzeug, das sich nicht mit dem Schalter steuern lässt, ist gefährlich und muss repariert werden.
- **ZIEHEN SIE VOR JEDEM EINSTELLEN, ZUBEHÖRWECHSEL ODER VOR DEM VERSTAUEN DES WERKZEUGS DEN STECKER AUS DER STROMQUELLE.** Solche Sicherheitsvorkehrungen reduzieren die Gefahr des versehentlichen Einschaltens des Werkzeugs.
- **BEWAHREN SIE DIE WERKZEUGE AN SICHEREN, TROCKENEN UND FESTEN ORTEN AUSSER REICHWEITE VON KINDERN AUF. ERLAUBEN SIE PERSONEN, DIE DAS WERKZEUG ODER DIE VORLIEGENDE ANWEISUNG NICHT KENNEN, NICHT, ES IN BETRIEB ZU NEHMEN.** Die Werkzeuge sind gefährlich in den Händen von Neulingen.
- **BEACHTEN SIE DIE WARTUNG DES WERKZEUGS. ÜBERPRÜFEN SIE VOR DER BENUTZUNG, DASS KEINE FALSCH EINSTELLUNG, BLOCKADE DER BEWEGLICHEN TEILE ODER GEBROCHENEN TEILE VORLIEGEN.** Zahlreiche Unfälle sind auf schlecht gewartete Werkzeuge zurückzuführen. Jede Sicherheitseinrichtung, jeder Schalter oder jedes andere Teil müssen, wenn sie beschädigt oder defekt sind, von einem qualifizierten Fachmann repariert oder ersetzt werden.
- **BENUTZEN SIE WERKZEUG UND ZUBEHÖR GEMÄSS DIESER ANWEISUNG UNTER BERÜCKSICHTIGUNG DER ARBEITSBEDINGUNGEN UND DER DURCHZUFÜHRENDEN ARBEIT.** Die Benutzung des Werkzeugs für andere Arbeiten als vorgesehen könnte zu gefährlichen Situationen führen. Beachten Sie immer die Fähigkeiten der Maschine unter Berücksichtigung der Arbeitsbedingungen und der durchzuführenden Aufgabe. Die Benutzung der Maschine für andere Verwendungen als vorgesehen ist gefährlich und lässt alle Garantien erlöschen.
- **BERÜCKSICHTIGEN SIE DIE ARBEITSUMGEBUNG.** Setzen Sie Elektrowerkzeuge nicht dem Regen aus und bewahren Sie sie nicht an einem feuchten oder durchnässten Ort auf.
- **BENUTZEN SIE NUR VON VIRAX FÜR IHR MODELL EMPFOHLENES ZUBEHÖR.** Die Nichtbeachtung dieser Anweisung kann eine Gefahr für den Anwender darstellen und die Garantie aufheben.

- VERSUCHEN SIE NIEMALS, ZUBEHÖR EINZUSTELLEN ODER ZU WECHSELN, OHNE DAS WERKZEUG VOM NETZ ZU TRENNEN.

3.5. Wartung und Unterhaltung des Werkzeugs

- PFLEGEN SIE IHR WERKZEUG SORGFÄLTIG. Halten Sie Ihre Werkzeuge zur guten Funktionsfähigkeit sauber.
- DER HANDGRIFF MUSS SAUBER UND ÖLFREI SEIN. Halten Sie die Werkzeuge zur sicheren Handhabung sauber.
- LASSEN SIE DAS WERKZEUG DURCH EINEN ZUGELASSENEN REPARATEUR UNTERHALTEN, DER ORIGINAL-ERSATZTEILE BENUTZT. Die Nichtbeachtung dieser Anweisung kann eine Gefahr für den Anwender darstellen und die Garantie aufheben.

3.6. Spezielle Sicherheitstipps

Sich die allgemeinen Sicherheitsvorschriften durchlesen und merken.

Niemals Gewinde ohne Feststellzwinge benutzen: Die Feststellzwinge ist grundsätzlich zu benutzen, auch wenn kleine Elemente bearbeitet werden.

Sich vergewissern, dass die Feststellzwinge richtig montiert ist: Bei unsachgemäßer Befestigung dreht sich die Schneidbacke um den Gewindekopf, wodurch der Bediener gefährdet werden könnte.

Den Einschaltknopf überprüfen: Sich vergewissern, dass der Einschaltknopf automatisch herausspringt, wenn nicht mehr darauf gedrückt wird.

Benutzung von Verlängerungskabeln: Der Kabelquerschnitt muss genau so groß sein, wie der des Gerätekabels. Das Verlängerungskabel sollte möglichst kurz sein. Es sollte eine Leistung von über 15 A. aufweisen. Es darf grundsätzlich nicht länger als 15 Meter sein.

Nicht ohne reichliches und permanent zugeführtes Schmieröl arbeiten. Eine gute Schmierung erhöht die Haltbarkeit von Gerät und Gewindeschneidköpfe und verbessert die Gewindequalität.

Während des Schneidens nicht die Schneidrichtung ändern. Für linksgängiges Schneiden des Gewindeschneidkopfes von der dem Gerät entgegengesetzten Seite aus einschieben und dafür sorgen, dass sich das Gerät in Arbeitsrichtung dreht. Sobald das Gewinde fertig geschnitten ist, das Gerät anhalten und die Bewegungsrichtung ändern, um den Kopf aus dem Rohr herauszudrehen.

4- Technische Daten

Gewindekapazität:.....	1/8"-1.1/4"
Gewindetyp:.....	BSPT rechts- oder linksgängig
Gewindekonizität:.....	1/16"-1.1/4"
Lehrlaufgeschwindigkeit (U/min.):.....	34
Lehrlaufgeschwindigkeit (U/min.):.....	27
Strom:.....	230V
Absorbierte Leistung:.....	710 W
Gerätegewicht:.....	5,8 kg
Größe:.....	456x168x76 mm
Gewicht der Feststellzwinge:.....	1,5 kg
Gewicht der kompletten Ausrüstung:.....	16,0 Kg
Vibrationsbelastung	1,02 m/s ²
Gewichteter Schalldruckpegel Lp	103 dB(A)
Gewichteter Schalldruckpegel Lw	0,92 dB(A)

Tragen eines Gehörschutzes obligatorisch

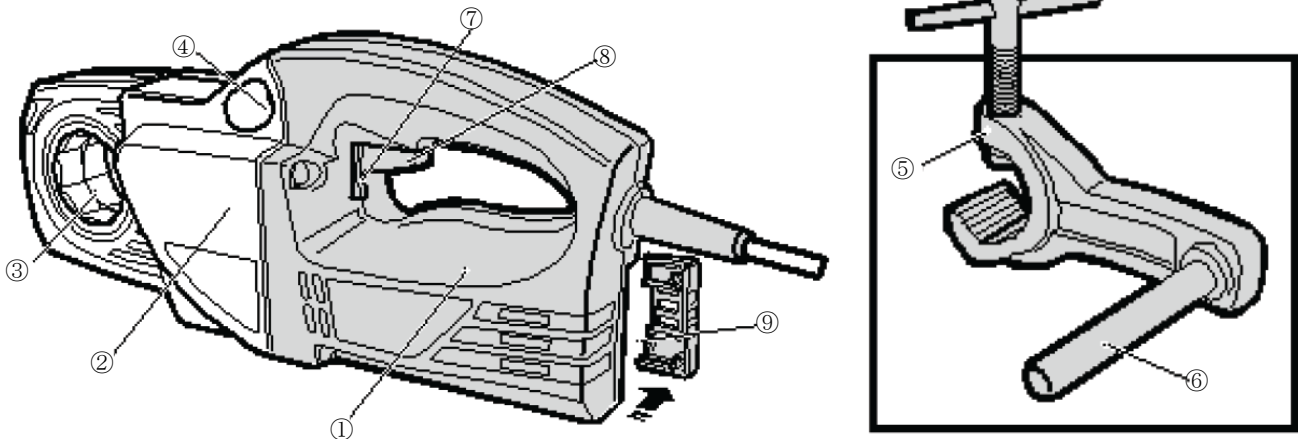

- 1 Motor
- 2 Getriebe
- 3 Kopfaufnahmen
- 4 Führung für Feststellzwinde
- 5 Feststellzwinde
- 6 Schiene
- 7 Hebel zur Auswahl der Drehrichtung
- 8 Aus-/Ausschaltknopf
- 9 Aufnahme der Kohlebürsten

5- Bedienungsanleitung

1. Die Feststellzwinde montieren, feststellen und sich vergewissern, dass die Führung des Geräts parallel zum Rohr verläuft, das geschnitten werden soll (Abbildung 1). Die Schiene der Feststellzwinde muss ca. 1 oder 1,5 cm über das Rohrende hinausragen.
2. Den geeigneten Gewindeschneidkopf aussuchen und in die achteckige Aufnahme des Geräts einsetzen. Den Gewindeschneidkopf von vorne in das Gerät einschieben.
3. Anschließend das Gerät auf das Rohr schieben und sich vergewissern, dass es über die Schiene der Feststellzwinde in der Führung richtig geführt wird. Sicherstellen, dass die Feststellzwinde so weit entfernt ist, dass das ganze Gewinde geschnitten werden kann. (Abbildung 2).
4. Sich vergewissern, dass der Hebel zur Auswahl der Drehrichtung (7) richtig steht. Mit der rechten Hand den Einschaltknopf (8) betätigen. Die kreisende Bewegung des Geräts setzt sofort nach dem Einschalten ein. In diesem Moment den Gewindeschneidkopf dem Rohr annähern und durch Druck auf den Kopf mit dem Gewindeschneiden beginnen.
Gleich zu Anfang an den Gewindeschneidkopf ständig und reichlich mit Virax-Gewindeschneidöl schmieren (Abbildung 3).
5. Sobald die richtige Gewindelänge erreicht ist (bei einem normalen Gewinde darf das Rohr des Gewindeschneidkopfes niemals überstehen), den Motor anhalten (Abbildung 4). Den Hebel zur Auswahl der Drehrichtung umschalten und auf den Ein-/Aus-Knopf des Motors drücken. Das Gerät schraubt den Kopf zurück, um das Rohr freizusetzen (Abbildung 5).

GEFAHR! Sobald der Gewindeprozess beendet ist, warten, bis Motor und Gewindekopf still stehen, erst dann die Drehrichtung ändern. Andernfalls könnte der Motor beschädigt werden.



Abbildung 1

Abbildung 2

ADVANCE

Abbildung 3

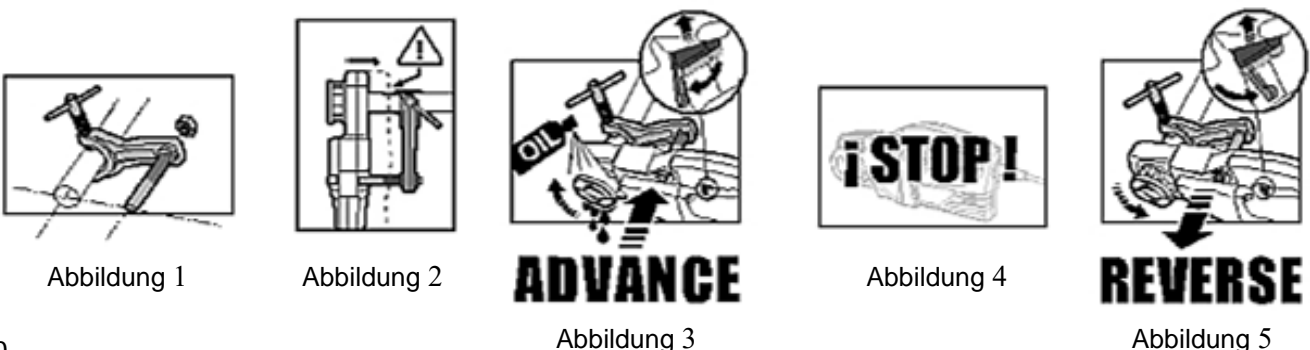
Abbildung 4

REVERSE

Abbildung 5

6 - Instandhaltung

Kabel und Anschluss:

Das Kabel und der Stecker müssen immer in gutem Zustand sein. Beides regelmäßig kontrollieren.

Ein-/Aus-Knopf:

Prüfen, ob sich der Ein-/Aus-Knopf des Geräts automatisch zurückstellt, wenn Sie nicht darauf drücken. Bei Anomalie an den Kundendienst von Virax wenden.

Kohlebürsten:

Immer wieder die Kohlebürsten auf ihre Abnutzung hin untersuchen. Sie sind auszuwechseln, wenn ihre Originallänge um ein Drittel verkürzt wurde. Zum Auswechseln der Kohlebürsten den Kundendienst von Virax kontaktieren.

Gewindeschneidköpfe:

Sich vergewissern, dass die Kämme des zu benutzenden Gewindeschneidkopfes nicht beschädigt sind, da dies die Gewindequalität stark beeinträchtigen könnte. Es dürfen sich keine Späne auf den Kämmen befinden, wenn man ein einwandfreies Gewinde schneiden möchte und das Gerät möglichst lange halten soll.

Getriebe:

Alle 500 Betriebsstunden sollte man sich an den Kundendienst von Virax wenden, um das Schmieröl erneuern zu lassen.

Feststellzwinge:

Sich vergewissern, dass die Backe der Feststellzwinge in einwandfreiem Zustand ist. Diese auswechseln, falls ein Rohr abrutschen sollte.

7- Störungsbeseitigung

Zu geringe Leistung

- Prüfen, ob das Kabel zu lang oder ob der Querschnitt zu klein ist.
- Prüfen, ob die richtige Drehrichtung eingestellt ist.
- Prüfen, ob die Feststellzwinge richtig sitzt.
- Prüfen, ob die Gewindeschneidköpfe in einwandfreiem Zustand sind.
- Die Gewindeschneidköpfe kontinuierlich und reichlich schmieren.
- Sicherstellen, dass das Rohr geschnitten werden kann.

Außermittiges Gewinde

- Die Position der Feststellzwinge überprüfen (Achse parallel zum Rohr).
- Qualität und Zustand des Rohrs überprüfen.

Gewinde zu kurz

- Prüfen, ob die Feststellzwinge richtig positioniert ist.
- Sicherstellen, dass sich kein Hindernis zwischen Gerät und Feststellzwinge befindet.

Schlechte Gewindequalität

- Die Kämmen auf ihren Zustand hin prüfen.
- Prüfen, ob die Schneidköpfe kontinuierlich und ausreichend geschmiert werden.
- Die Qualität des Rohrs überprüfen.
- Prüfen, ob das Gewindeschneidöl hochwertig ist (Virax-Gewindeschneidöl).

Falsche Einstellung des Gewindeschneidkopfes

- Sicherstellen, dass das Anpassstück die richtige Größe hat (bis zu 1.1/4").
- Prüfen, ob Sie den richtigen Gewindeschneidkopf verwenden (Virax-Herstellung)

8 – Garantie

Dauer der Garantie

Gemäß unseren allgemeinen Geschäftsbedingungen hat Ihr Gerät unter normalen Gebrauchsbedingungen zwei Jahre Garantie. Es wird ein Kaufnachweis verlangt (Rechnung oder Lieferschein).

Garantieumfang

Vorliegende Garantie deckt Material- oder Fabrikationsfehler an Ihrem VIRAX-Gerät ab. Sollte Ihr Gerät fehlerhaft sein, wird es Ihnen kostenfrei zurück gesendet. Ihr Gerät wird repariert oder durch ein anderes ersetzt.

Garantieausschluss

Störungen, die durch einen unsachgemäßen Gebrauch, auf Missbrauch, Überlastung, Missachtung der Gebrauchsanweisungen, Eingriffe am Gerät durch Personen, die nicht von einem Kundendienst zugelassen sind oder normaler Verschleiß werden nicht von dieser Garantie abgedeckt.

Virax haftet nicht für Schäden, die durch Zubehör oder durch Gegenstände verursacht wurden, die sich an der Maschine befanden. Das Produkt darf nicht zerlegt werden.

Besonderheit der Garantie

Vorliegende Garantie ist die einzig gültige Garantie für Ihr VIRAX-Produkt. Kein Mitarbeiter, Vertreter, Händler oder andere Personen sind dazu befugt, diese Garantie abzuändern oder weitere Garantien im Namen von VIRAX auszugeben.

Zařízení VIRAX jsou vyráběna se zaměřením na přesnost a jsou určena pro profesionální uživatele. Tato spolehlivá zařízení poskytují dokonalý výkon, pokud jsou používána správně a pečlivě. Jako u všech elektrických zařízení je nutno dodržovat pokyny výrobce, pokud chcete dosáhnout optimálního výsledku. Než zařízení použijete, přečtěte si tento dokument „Návod k použití“, abyste správně pochopili jeho funkci a všechna opatření a bezpečnostní upozornění. Pokud máte otázky k nástroji nebo jeho funkci, kontaktujte svého distributora nebo zástupce společnosti VIRAX.

VIRAX - 39 quai de Marne 51206 EPERNAY Cedex

Služby zákazníkům pro Francii: +33 (0)3.26.59.56.78 - Mezinárodní služby zákazníkům: +33 (0)3.26.59.56.97

Překlad originálního návodu :

1- Vybalení

Díky moderním výrobním postupům je spíše nepravděpodobné, že by váš přístroj nebyl funkční nebo mu chyběl některý díl. Pokud přesto najdete nějakou poruchu, nepoužívejte přístroj, dokud neodvyměníte díly nebo neopravíte poruchu. Nedodržením tohoto pravidla by mohlo dojít k vážným zraněním.

2- Úvod

Váš nový přístroj byl navržen a vyroben v souladu se všemi normy jakosti tak, aby odpovídal nejpřísnějším požadavkům. Jeho použití je snadné a zabezpečené. Správným používáním můžete zařízení dlouho používat.



Upozornění!

Než nové zařízení použijete, přečtěte si pozorně tento návod. Dávejte pozor na oddíly "Upozornění". Vaše elektrické zařízení má vlastnosti, které vám usnadní práci. Tento nástroj byl navržen a vyroben podle všech bezpečnostních požadavků tak, aby jeho používání i údržba byly jednoduché.



Nelikvidujte elektrická zařízení s domovním odpadem!

Odpady z elektrických přenosných zařízení nesmíte likvidovat s domovním odpadem. Existují specializované provozy pro sběr a recyklaci elektrických zařízení.



OCHRANA ŽIVOTNÍHO PROSTŘEDÍ

V zájmu ochrany životního prostředí musejí zařízení, jejich příslušenství i obaly využít každý samostatnou cestu recyklace. Naše plastové díly jsou označeny tak, aby se zajistila selektivní recyklace.



Používejte rukavice



Používejte ochranné brýle



Noste ochrannou obuv



Používejte chrániče sluchu

3- Obecné bezpečnostní pokyny pro zařízení

UPOZORNĚNÍ:



- Pročtěte si všechny bezpečnostní pokyny a veškeré návody. Nedodržení upozornění a pokynů může vést k zásahu elektrickým proudem, požáru a/nebo vážnému zranění.
- Všechny pokyny a upozornění uschovejte pro budoucí použití.
- Termín "nástroj" v upozorněních odkazuje na vaše elektrické zařízení napájené ze sítě pomocí napájecího kabelu.

3.1. Bezpečnost pracovní oblasti

- PRACOVNÍ OBLAST UDRŽUJTE ČISTOU A ŘÁDNĚ OSVĚTLENOU. Nedostatečně osvětlené nebo neuklizené prostory jsou zdrojem nehod.
- ELEKTRICKÁ ZAŘÍZENÍ NESPOUŠTĚJTE VE VÝBUŠNÉ ATMOSFÉŘE (HOŘLAVÉ KAPALINY, PLYN NEBO PRACH). Elektrická zařízení vytvářejí jiskry, které by mohly vést k vznícení prachu nebo par.

- DĚTI A OSTATNÍ OSOBY UDRŽUJTE V DOSTATEČNÉ VZDÁLENOSTI OD PRACOVNÍ OBLASTI. Vyrušováním můžete přijít o kontrolu nad nástrojem.

3.2. Elektrická bezpečnost

- JE NEZBYTNÉ, ABY ZÁSTRČKA PŘÍSTROJE BYLA UPRAVENA PODLE ELEKTRICKÉ ZÁSUVKY. NIKDY NEUPRAVUJTE ZÁSTRČKU ŽÁDNÝM ZPŮSOBEM. Neupravené zástrčky a přizpůsobené zásuvky sníží riziko zásahu elektrickým proudem.
- VYVARUJTE SE JAKÉHOKOLI KONTAKTU TĚLA S PLOCHAMI SPOJENÝMI SE ZEMÍ, JAKO JSOU TRUBKY, RADIÁTORY, SPORÁKY A CHLADNIČKY. Hrozí zvýšené riziko zásahu elektrickým proudem, pokud je vaše tělo spojeno se zemí.
- NEVYSTAVUJTE ZAŘÍZENÍ DEŠTI NEBO VLHKOSTI. Průnik vody do vnitřku nástroje zvýší riziko zásahu elektrickým proudem.
- NEPOŠKOZUJTE KABEL. NIKDY NEPOUŽÍVEJTE KABEL PRO PŘENOS, TAŽENÍ NEBO ODPOJOVÁNÍ NÁSTROJE. KABEL UDRŽUJTE MIMO DOSAH TEPLA, MAZIV, OSTRÝCH ÚHLŮ NEBO POHYBLIVÝCH ČÁSTÍ. Poškozené nebo zamotané kabely zvyšují riziko zásahu elektrickým proudem.
- POKUD POUŽÍVÁTE ZAŘÍZENÍ VENKU, POUŽIJTE PRODLUŽOVACÍ KABEL PŘIZPŮSOBENÝ K VENKOVNÍMU POUŽITÍ. Používání kabelu přizpůsobeného k venkovnímu použití snižuje riziko zásahu elektrickým proudem.
- POKUD JE NEZBYTNÉ POUŽÍT NÁSTROJ VE VLHKÉM PROSTŘEDÍ, POUŽIJTE NAPÁJENÍ CHRÁNĚNÉ ZAŘÍZENÍM NA ZBYTKOVÝ DIFERENCIÁLNÍ PROUD (RCD). Používání RCD omezuje riziko zásahu elektrickým proudem.
- ZAPOJTE NÁSTROJ DO SPRÁVNÉHO ZDROJE ELEKTRICKÉHO NAPÁJENÍ. Vyšší zdroj elektrického napájení, než je uvedená hodnota, může způsobit vážné poškození nástroje i uživatele. Používání nižšího zdroje napájení, než je uvedená hodnota, může poškodit motor. Pokud máte pochybnosti k tomuto tématu, přístroj nezapojujte.
- V PŘÍPADĚ POTŘEBY POUŽIJTE PRODLUŽOVACÍ KABEL PŘIZPŮSOBENÝ NÁSTROJI. Abyste předešli případnému přehřátí, odviňte celý prodlužovací kabel. Zkontrolujte, zda je průřez prodlužovacího kabelu vhodný pro intenzitu proudu spotřebovávaného nástrojem.
- NEPOUŽÍVEJTE NÁSTROJ, POKUD JE POŠKOZENÝ KABEL. NEDOTÝKEJTE SE POŠKOZENÉHO KABELU. NÁSTROJ ODPOJTE. Poškozené kabely zvyšují riziko zásahu elektrickým proudem.

3.3. Bezpečnost obsluhujícího personálu

- ZACHOVÁVEJTE BDĚLOST, SLEDUJTE, CO DĚLÁTE, A POUŽÍVEJTE ZDRAVÝ ROZUM. NEPOUŽÍVEJTE PŘÍSTROJ, POKUD JSTE UNAVENÍ NEBO POD VLIVEM DROG, ALKOHOLU NEBO LÉKŮ. Chvilková nepozornost během používání nástroje může vést k vážným zraněním.
- POUŽÍVEJTE BEZPEČNOSTNÍ VYBAVENÍ. VŽDY POUŽÍVEJTE BEZPEČNOSTNÍ BRÝLE. Bezpečnostní vybavení, jako jsou protiprachové respirátory, bezpečnostní protismyková obuv, helmy nebo ochrana sluchu používaná ve vhodných podmínkách omezí veškerá případná rizika poranění.
- VYVARUJTE SE JAKÉHOKOLI NEVHODNÉHO SPUŠTĚNÍ. Přenášení přístroje s prstem na spínači nebo spuštění přístroje s vypínačem v zapnuté poloze je zdrojem nehod.
- NESPĚCHEJTE. ZACHOVEJTE VŽDY ROVNOVÁHU A VHODNOU POLOHU. Získáte tím lepší kontrolu nad přístrojem v neočekávaných situacích.
- POUŽÍVEJTE VHODNÉ ODĚVY. NEPOUŽÍVEJTE VOLNÉ ODĚVY ANI ŠPERKY. VLASY, ODĚVY A RUKAVICE UDRŽUJTE MIMO DOSAH POHYBLIVÝCH ČÁSTÍ. Volné oděvy, klenoty nebo dlouhé vlasy mohou být zachyceny pohyblivými částmi.

- ZABRAŇTE POUŽÍVÁNÍ STROJE DĚTMI NEBO OSOBAMI BEZ ŘÁDNÉHO ŠKOLENÍ. Používání stroje bez příslušného školení může vést k vážným poraněním.
- VŽDY POUŽÍVEJTE NÁSTROJ VHODNÝ PRO PŘÍSLUŠNOU PRÁCI. Nepoužívejte nástroje k účelům, které neodpovídají jejich zaměření.

3.4. Používání a údržba nástroje

- POUŽÍVEJTE NÁSTROJ UZPŮSOBENÝ VAŠEMU POUŽITÍ. Uzpůsobený nástroj zajistí správné a bezpečné provedení činnosti.
- NEPOUŽÍVEJTE NÁSTROJ, POKUD VYPÍNAČ NEUMOŽŇUJE PŘEJÍT ZE ZAPNUTÉHO STAVU DO VYPNUTÉHO A NAOPAK. Jakýkoli nástroj, který nelze ovládat vypínačem, je nebezpečný a musí být opraven.
- ODPOJTE ZÁSTRČKU NAPÁJECÍHO ZDROJE OD PROUDU, NEŽ PŘISTOUPÍTE K SEŘIZOVÁNÍ, VÝMĚNĚ PŘÍSLUŠENSTVÍ NEBO K UKLIZENÍ NÁSTROJE. Taková preventivní opatření omezují riziko náhodného spuštění nástroje.
- NÁSTROJE SKLADUJTE NA BEZPEČNÉM, SUCHÉM A PEVNÉM MÍSTĚ MIMO DOSAH DĚTÍ. NEDOVOLTE, ABY PŘÍSTROJ SPOUŠTĚLY OSOBY, KTERÉ NEZNAJÍ PŘÍSTROJ NEBO TYTO POKYNY. Nástroje mohou být nebezpečné v rukou nových uživatelů.
- DODRŽUJTE ÚDRŽBU NÁSTROJE. PŘED POUŽITÍM KONTROLUJTE, ZDA NENÍ NESPRÁVNĚ NASTAVENÝ, ZDA NEJSOU BLOKOVANÉ POHYBLIVÉ ČÁSTI NEBO ZDA NEJSOU NĚKTERÉ ČÁSTI POŠKOZENÉ. Řadu nehod způsobily nesprávně udržované nástroje. Jakákoli poškozená pojistka, vypínač nebo jiný poškozený nebo vadný díl je nutno opravit nebo vyměnit prostřednictvím kvalifikovaného mechanika.
- NÁSTROJ A PŘÍSLUŠENSTVÍ POUŽÍVEJTE V SOULADU S TĚMITO POKYNY, NEZAPOMÍNEJTE NA PRACOVNÍ PODMÍNKY A PRÁCI, KTEROU MÁTE PROVÉST. Používání nástroje pro jiné činnosti, než které jsou předpokládány, může vést k nebezpečným situacím. Vždy respektujte kapacity stroje, nezapomínejte na pracovní podmínky a práci, kterou máte provést. Používání stroje pro jiné činnosti, než jaké jsou předpokládány, je nebezpečné a nevztahuje se na ně žádná záruka.
- VĚNUJTE POZORNOST PRACOVNÍMU PROSTŘEDÍ. Nevystavujte elektrické nástroje dešti a neukládejte je do vlhkých nebo promočených míst.
- POUŽÍVEJTE POUZE PŘÍSLUŠENSTVÍ, KTERÁ SPOLEČNOST VIRAX DOPORUČUJE PRO VÁŠ MODEL. Nedodržení tohoto pokynů může vést k nebezpečí pro uživatele a ke zrušení záruky.
- NIKDY SE NEPOKOUŠEJTE UPRAVOVAT NEBO MĚNIT PŘÍSLUŠENSTVÍ, POKUD JSTE NEODPOJILI NÁSTROJ.

3.5. Údržba nástroje

- PEČUJTE O NÁSTROJ VELMI POZORNĚ. Udržujte své nástroje čisté pro dokonalou funkci.
- DRŽADLO MUSÍ BÝT ČISTÉ A BEZ OLEJE. Udržujte nástroje čisté pro maximálně bezpečný provoz.
- ZAŘÍZENÍ SVĚŘTE PRO ÚDRŽBU AUTORIZOVANÉMU OPRAVCI, KTERÝ POUŽÍJE ORIGINÁLNÍ NÁHRADNÍ DÍLY. Nedodržení tohoto pokynů může vést k nebezpečí pro uživatele a ke zrušení záruky.

3.6 Specifické bezpečnostní pokyny

Přečtěte si obecné bezpečnostní pokyny a pochopte je.

Nikdy neprovádějte řezání závitů bez blokovacího svěráku: blokovací svěrák musí být použit vždy, i pro závitů malých rozměrů.

Ujistěte se, že blokovací svěrák je dobře namontovaný: V případě chybného upnutí se stroj otáčí kolem závitové hlavy, což představuje riziko pro obsluhu.

Zkontrolujte spínač: Ujistěte se, že spínač se automaticky odblokuje, jakmile zmizí tlak.

Použití elektrických prodlužovacích kabelů: Průřez kabelu musí být široký. Délka kabelu musí být co možná nejkratší. Kapacita elektrického prodlužovacího kabelu musí být více než 15 A. Jeho délka nesmí nikdy překročit 15 metrů.

Nikdy neprovádějte řezání závitů bez dostatečného a trvalého mazání. Správné mazání zvyšuje životnost stroje a závitorezných hlav a zlepšuje kvalitu závitů.

Během řezání závitů neměňte směr otáčení. Pro řezání levých závitů vložte závitoreznou hlavu z druhé strany stroje a udržujte kruhový pohyb ve směru práce. Jakmile je řezání závitů skončeno, zastavte stroj a změňte pohyb, abyste zahájili zpětný pohyb a uvolnili trubku.

4- Technické charakteristiky

Kapacita řezání závitů:.....	1/8"-1.1/4"
Typ řezání závitů:.....	BSPT pravý nebo levý
Konicita řezání závitů:.....	1/16
Rychlost otáčení naprázdno (ot/min.):.....	34
Rychlost rychlého zpětného chodu (ot/min.):.....	27
Typ proudu:.....	230V
Příkon:.....	710 W
Hmotnost stroje:.....	5,8 kg
Rozměry:.....	456x168x76 mm
Hmotnost blokovacího svěráku:.....	1,5 kg
Hmotnost kompletního vybavení:.....	16,0 kg
Úroveň vibrací	1,02 m/s ²
Vážená úroveň akustického tlaku Lp	103 dB(A)
Vážená úroveň akustického tlaku Lw	92 dB(A)

Povinné nošení protihlukové přílby

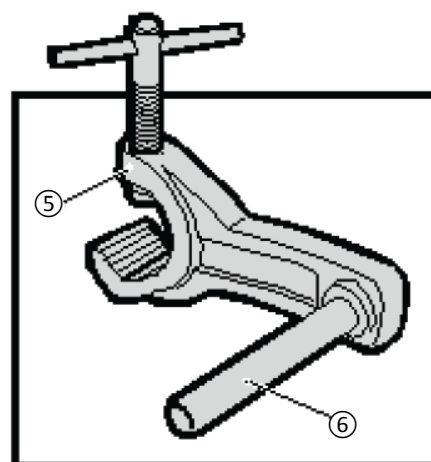
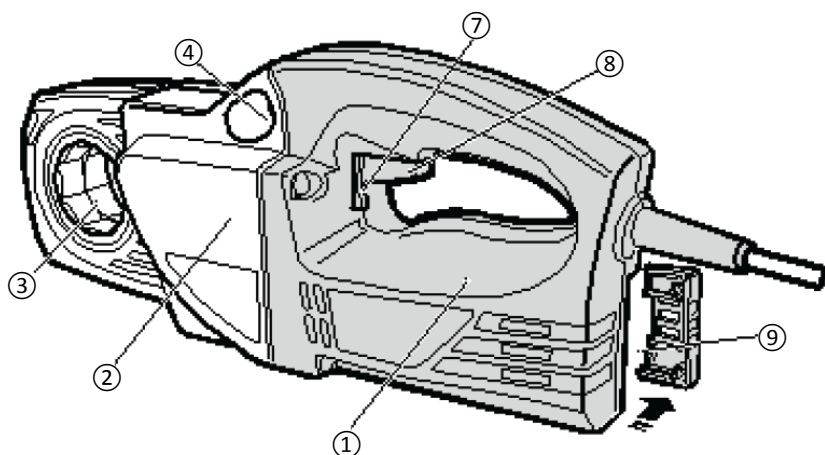

- 1 Motor
- 2 Převodovka
- 3 Uložení hlav
- 4 Vedení pro blokovací svěrák
- 5 Blokovací svěrák
- 6 Kolejnice
- 7 Páka pro volbu směru otáčení
- 8 Elektrický spínač
- 9 Uložení uhlíků

5- Pokyny pro použití

1. Namontujte blokovací svěrák tak, že ho dobře utáhnete a ujistěte se, že vedení stroje je rovnoběžné s trubkou, na které se budou řezat závity (obr. 1). Kolejnice svěráku musí vzhledem ke konci trubky přesahovat asi o 1 nebo 1,5 cm.
2. Zvolte vhodnou hlavu závitorezu; namontujte ji do osmihranného uložení stroje. Zaveďte závitoreznou hlavu přední stranou stroje.
3. Poté zaveďte stroj do trubky a ujistěte se, že je dobře vedena ve vedení kolejnicí blokovacího svěráku. Ujistěte se, že je svěrák dostatečně daleko na to, aby bylo možné provést kompletní řezání závitů. (obr. 2).
4. Ujistěte se, že páka pro volbu směru otáčení (7) je ve správné poloze. Pravou rukou zatlačte na elektrický spínač (8). Okamžitě začne kruhový pohyb. Nyní je třeba začít přibližovat hlavu k trubce, aby začalo řezání závitů, stlačením hlavy pro spuštění řezání závitů.
Od začátku řezání závitů trvale a dostatečně mažte hlavu řezným olejem Virax (obr. 3).
5. Jakmile je dosaženo vhodné délky závitu (při normálním řezání závitů nesmí trubka závitorezné hlavy nikdy přesahovat), zastavte motor (obr. 4). Změňte polohu páky pro změnu pohybu a zatlačte spínač motoru. Stroj začne vyšroubovávat hlavu a trubka se uvolní (obr. 5).

NEBEZPEČÍ! Jakmile je proces řezání závitů skončen, vyčkejte, až se motor a hlava závitorezu úplně zastaví, než otočíte směr rotace, jinak byste mohli poškodit motor.



Obr. 1

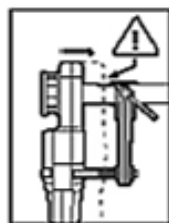

Obr. 2



Obr. 3



Obr. 4



Obr. 5

6- Údržba

Kabel a připojení:

Kabel a zástrčka musejí být vždy v dobrém stavu. Pravidelně je kontrolujte.

Spínač:

Zkontrolujte, zda se spínač stroje automaticky odblokuje, když uvolníte tlak prstů. V případě anomálií kontaktujte odborný servis Virax.

Uhlíky:

Často kontrolujte opotřebení uhlíků. Uhlíky je třeba vyměnit, když se jejich původní délka zmenší o 1/3. Pro výměnu uhlíků kontaktujte odborný servis Virax.

Závitorezné hlavy:

Ujistěte se, že hlava, která má být použita, nemá poškozené čelisti, protože to by mohlo vážně poškodit kvalitu řezání závitů. Na čelistech by neměly být třísky, pokud chcete dosáhnout kvalitního řezání závitů a delší životnosti stroje.

Převodovka:

Doporučujeme každých 500 hodin provozu kontaktovat odborný servis Virax kvůli provedení výměny maziva.

Svěrák:

Ujistěte se, že čelisti svěráku jsou v dobrém stavu. Pokud trubka klouže, čelisti vyměňte.

7- Pomoc případě poruchy

Nedostatečný výkon

- Zkontrolujte, zda elektrický kabel není příliš dlouhý nebo zda má dostatečný průřez.
- Zkontrolujte, zda používáte správný směr otáčení.
- Zkontrolujte, zda je blokovací svěrák správně zavěšený.
- Zkontrolujte, zda jsou závitorezné hlavy v dobrém stavu.
- Závitorezné hlavy trvale a dostatečně mažte.
- Zjistěte se, že je na trubce možné řezat závit.

Nevystředěný závit

- Zkontrolujte polohu blokovacího svěráku (osa rovnoběžně s trubkou).
- Zkontrolujte kvalitu a stav trubky.

Nedostatečná délka závitů

- Zkontrolujte, zda je blokovací svěrák ve správné poloze.
- Zkontrolujte, zda mezi strojem a blokovacím svěrákem není žádná překážka.

Nedostatečná kvalita závitů

- Zkontrolujte, zda jsou čelisti v dobrém stavu.
- Zkontrolujte, zda je mazání plynulé a dostatečné.
- Zkontrolujte kvalitu trubky.
- Zkontrolujte, zda řezný olej je kvalitní (originál Virax).

Špatné nastavení závitorezné hlavy

- Ujistěte se, že je používán adaptér se správnými rozměry (až do 1.1/4").
- Zkontrolujte, zda je závitorezná hlava vhodná (výrobek Virax)

8 – Záruka

Záruční lhůta

V souladu s všeobecnými prodejními podmínkami je záruční lhůta tohoto zařízení dva roky za běžných provozních podmínek. Nutno předložit doklad o zakoupení (faktura nebo dodací list).

Na co se vztahuje záruka

Tato záruka se vztahuje na všechny vady materiálu nebo zpracování nástroje VIRAX. V tomto případě vám bude nástroj zdarma vyměněn. Váš nástroj bude opraven nebo vyměněn za shodný přístroj.

Na co se nevztahuje záruka

Poruchy způsobené nesprávným použitím, zneužitím, přetížením nebo nedodržením pokynů k použití, zásahem do stroje ze strany osoby bez oprávnění od oddělení poprodejního servisu nebo běžným opotřebením, nejsou zahrnuty do situací, na něž se vztahuje záruka.

Společnost VIRAX nepřijímá žádnou odpovědnost za škody na příslušenství nebo za škody způsobené předmětům nebo osobám v blízkosti stroje. Výrobek nesmí být demontován.

Zvláštní ustanovení této záruky

Tato záruka je jediná, která souvisí s vaším výrobkem VIRAX. Žádný zaměstnanec, zástupce, obchodník ani jiná osoba nemá oprávnění upravovat tuto záruku nebo poskytovat jménem společnosti VIRAX jiné záruky.

Инструменты VIRAX изготовлены с высокой точностью и разработаны для профессионального использования. При правильном и аккуратном использовании эти надежные инструменты обеспечивают высокую производительность. Как и при работе с любым электрическим инструментом для достижения наилучшей производительности необходимо соблюдать инструкции производителя. Прежде чем приступить к эксплуатации устройства, внимательно прочтите настоящий документ «Руководство по эксплуатации» для лучшего понимания принципа его работы, всех мер предосторожности и предупреждений, касающихся безопасности. Обратитесь к представителю или дистрибьютору компании VIRAX в случае возникновения вопросов касательно инструмента или его работы.

VIRAX - 39 quai de Marne 51206 EPERNAY Cedex

Служба по работе с клиентами во Франции - Тел.: +33 (0)3.26.59.56.78

Международная служба по работе с клиентами: +33 (0)3.26.59.56.97

Перевод оригинальной инструкции :

1- Распаковка

Благодаря современным технологиям производства неисправность инструмента или отсутствие какой-либо детали маловероятны. Однако если Вы обнаружите какой-либо дефект, не используйте инструмент, пока не будет произведена замена деталей или не будет устранена неисправность. Несоблюдение данного правила может привести к серьезным телесным повреждениям.

2- Введение

Ваш новый инструмент был разработан и изготовлен в соответствии со всеми стандартами качества и отвечает самым высоким требованиям. Он прост в эксплуатации и безопасен. Правильное использование позволит Вам надолго сохранить свой инструмент.



Предупреждение

Внимательно прочесть настоящее руководство, прежде чем воспользоваться новым инструментом. Уделить особое внимание разделам «Предупреждения». Ваш электрический инструмент обладает характеристиками, упрощающими Вашу работу. Данный инструмент разработан и изготовлен в соответствии со всеми требованиями техники безопасности для упрощения его использования и технического обслуживания.



Не выбрасывать портативные электрические инструменты вместе с бытовым мусором!

Отходы от портативных электрических инструментов не должны выбрасываться вместе с бытовым мусором. Существуют специализированные пункты для сбора и утилизации портативных электрических инструментов.



БЕРЕЖНОЕ ОТНОШЕНИЕ К ОКРУЖАЮЩЕЙ СРЕДЕ

В целях защиты окружающей среды устройства, их вспомогательное оборудование и упаковка должны утилизироваться соответствующим способом. Детали, изготовленные из пластиковых материалов, маркированы в целях селективной утилизации.



Používejte rukavice



Používejte ochranné brýle



Noste ochrannou obuv



Používejte chrániče sluchu

3- Общие предупреждения относительно безопасного использования инструмента

ПРЕДУПРЕЖДЕНИЕ:



- Прочтите все предупреждения относительно безопасности и все инструкции. Несоблюдение предупреждений и инструкций может привести к удару электрическим током, пожару и/или серьезным телесным повреждениям.

▪ Хранить все предупреждения и инструкции для возможного обращения к ним в будущем.

- Термин «инструмент» в предупреждениях означает Ваш портативный электрический инструмент, подсоединяемый к электросети посредством шнура питания.

3.1. Безопасность рабочей зоны

▪ СОДЕРЖАТЬ РАБОЧУЮ ЗОНУ В ЧИСТОТЕ И ОБЕСПЕЧИВАТЬ ХОРОШЕЕ ОСВЕЩЕНИЕ. Плохое освещение или беспорядок в рабочей зоне являются источником несчастных случаев.

▪ НЕ ВКЛЮЧАТЬ ЭЛЕКТРИЧЕСКИЕ ИНСТРУМЕНТЫ ВО ВЗРЫВООПАСНОЙ СРЕДЕ (ЛЕГКОВОСПЛАМЕНЯЮЩИЕСЯ ЖИДКОСТИ, ГАЗ ИЛИ ПЫЛЬ). Электрические инструменты производят искры, которые могут воспламенить пыль или дымовые газы.

▪ ДЕРЖАТЬ ДЕТЕЙ И ПОСТОРОННИХ ЛЮДЕЙ ЗА ПРЕДЕЛАМИ РАБОЧЕЙ ЗОНЫ. Отвлекающие факторы могут привести к потере контроля над инструментом.

3.2. Электрическая безопасность

▪ НЕОБХОДИМО, ЧТОБЫ ВИЛКА ЭЛЕКТРИЧЕСКОГО ИНСТРУМЕНТА ПОДХОДИЛА К РОЗЕТКЕ ЭЛЕКТРОСЕТИ. НИКОГДА НЕ МОДИФИЦИРОВАТЬ ВИЛКУ КАКИМ БЫ ТО НИ БЫЛО ОБРАЗОМ. Вилки, не претерпевающие модификаций, и соответствующие розетки электросети снижают риск удара электрическим током.

▪ ИЗБЕГАТЬ ЛЮБОГО СОПРИКОСНОВЕНИЯ ТЕЛА С ЗАЗЕМЛЕННЫМИ ПОВЕРХНОСТЯМИ, ТАКИМИ КАК ТРУБОПРОВОДЫ, РАДИАТОРЫ, КУХОННЫЕ ПЛИТЫ И ХОЛОДИЛЬНИКИ. Существует повышенный риск удара электрическим током, если Ваше тело заземлено.

▪ НЕ ПОДВЕРГАТЬ ИНСТРУМЕНТЫ ВОЗДЕЙСТВИЮ ДОЖДЯ ИЛИ ВЛАГИ. Попадание воды внутрь инструмента повышает риск удара электрическим током.

▪ НЕ ДОПУСКАТЬ ИСПОЛЬЗОВАНИЯ ШНУРА НЕ ПО НАЗНАЧЕНИЮ. НИКОГДА НЕ ИСПОЛЬЗОВАТЬ ШНУР ДЛЯ ПЕРЕНОСКИ, ПЕРЕМЕЩЕНИЯ ИЛИ ОТКЛЮЧЕНИЯ ИНСТРУМЕНТА. ДЕРЖАТЬ ШНУР В СТОРОНЕ ОТ ИСТОЧНИКОВ ТЕПЛА, СМАЗОЧНЫХ МАТЕРИАЛОВ, ОСТРЫХ КРАЕВ ИЛИ ДВИЖУЩИХСЯ ДЕТАЛЕЙ. Поврежденные или спутанные шнуры повышают риск удара электрическим током.

▪ ПРИ ЭКСПЛУАТАЦИИ ИНСТРУМЕНТА НА УЛИЦЕ ИСПОЛЬЗОВАТЬ УДЛИНИТЕЛЬ, ПРИГОДНЫЙ ДЛЯ ИСПОЛЬЗОВАНИЯ ВСЕ ПОМЕЩЕНИЙ. Использование шнура, пригодного для использования все помещений, сокращает риск удара электрическим током.

▪ ЕСЛИ ИСПОЛЬЗОВАНИЕ ИНСТРУМЕНТА ВО ВЛАЖНОМ МЕСТЕ НЕИЗБЕЖНО, ИСПОЛЬЗОВАТЬ ШНУР ПИТАНИЯ С УСТРОЙСТВОМ ЗАЩИТНОГО ОТКЛЮЧЕНИЯ ПО ДИФФЕРЕНЦИАЛЬНОМУ ТОКУ (УЗО). Использование УЗО сокращает риск удара электрическим током.

▪ ПОДКЛЮЧАТЬ ИНСТРУМЕНТ К НАДЛЕЖАЩЕМУ ИСТОЧНИКУ ЭЛЕКТРОПИТАНИЯ. Источник электропитания, напряжение которого превышает указанное значение, может нанести серьезный ущерб пользователю или инструменту. Использование источника питания, напряжение которого ниже значения, указанного в руководстве, может привести к повреждению двигателя. Если у Вас возникли сомнения по этому поводу, не подключать инструмент.

▪ В СЛУЧАЕ НЕОБХОДИМОСТИ, ИСПОЛЬЗОВАТЬ УДЛИНИТЕЛЬ, ПОДХОДЯЩИЙ ДЛЯ ИНСТРУМЕНТА. Во избежание возможного перегрева полностью разматывать шнур удлинителя. Убедиться, что сечение шнура удлинителя соответствует силе тока, потребляемой инструментом.

- НЕ ИСПОЛЬЗОВАТЬ ИНСТРУМЕНТ ПРИ ПОВРЕЖДЕННОМ ШНУРЕ ПИТАНИЯ. НЕ ПРИКАСАТЬСЯ К ПОВРЕЖДЕННОМУ ШНУРУ. ОТКЛЮЧИТЬ ИНСТРУМЕНТ. Поврежденные шнуры питания повышают риск удара электрическим током.

3.3. Безопасность людей

- СОХРАНЯТЬ БДИТЕЛЬНОСТЬ, СЛЕДИТЬ ЗА СВОИМИ ДЕЙСТВИЯМИ И ПРОЯВЛЯТЬ ЗДРАВЫЙ СМЫСЛ. НЕ ПОЛЬЗОВАТЬСЯ ИНСТРУМЕНТОМ, КОГДА ВЫ ЧУВСТВУЕТЕ УСТАЛОСТЬ ИЛИ НАХОДИТЕСЬ ПОД ВОЗДЕЙСТВИЕМ НАРКОТИКОВ, АЛКОГОЛЯ ИЛИ ЛЕКАРСТВЕННЫХ ПРЕПАРАТОВ. Мгновение невнимательности в ходе использования инструмента может привести к серьезным телесным повреждениям.
- ИСПОЛЬЗОВАТЬ ЗАЩИТНУЮ ЭКИПИРОВКУ. ВСЕГДА НОСИТЬ ЗАЩИТНЫЕ ОЧКИ. Защитные средства, такие как противопылевые маски, противоскользящая обувь, каски или средства акустической защиты, используемые в соответствующих условиях, снижают любой риск телесных повреждений.
- ИЗБЕГАТЬ СЛУЧАЙНОГО ЗАПУСКА. Ношение инструмента, держа палец на пусковой кнопке, или включение инструмента, выключатель которого находится в положении пуска, является источником несчастных случаев.
- НЕ ТОРОПИТЬСЯ. СОХРАНЯТЬ УДОБНОЕ ПОЛОЖЕНИЕ И ВСЕГДА ДЕРЖАТЬ РАВНОВЕСИЕ. Это обеспечивает наилучший контроль инструмента в неожиданных ситуациях.
- ОДЕВАТЬСЯ СООТВЕТСТВУЮЩИМ ОБРАЗОМ. НЕ НОСИТЬ ОДЕЖДУ СВОБОДНОГО ПОКРОЯ ИЛИ УКРАШЕНИЯ. ДЕРЖАТЬ ВОЛОСЫ, ОДЕЖДУ И ПЕРЧАТКИ НА РАССТОЯНИИ ОТ ДВИЖУЩИХСЯ ЧАСТЕЙ. Одежда свободного покроя, украшения или длинные волосы могут попасть в движущиеся части.
- ДЕТАМ И НЕПОДГОТОВЛЕННЫМ ЛИЦАМ ПОЛЬЗОВАТЬСЯ УСТРОЙСТВОМ ЗАПРЕЩЕНО. Использование устройства без соответствующей подготовки может привести к серьезным телесным повреждениям.
- ВСЕГДА ИСПОЛЬЗОВАТЬ ИНСТРУМЕНТ, СООТВЕТСТВУЮЩИЙ ВИДУ РАБОТЫ. Не использовать инструмент не по назначению.

3.4. Эксплуатация и техническое обслуживание инструмента

- ИСПОЛЬЗОВАТЬ ИНСТРУМЕНТ В СООТВЕТСТВИИ С НАЗНАЧЕНИЕМ. Соответствующий инструмент позволяет выполнять работу правильно и в полной безопасности.
- НЕ ИСПОЛЬЗОВАТЬ ИНСТРУМЕНТ, ЕСЛИ ВЫКЛЮЧАТЕЛЬ НЕ ПОЗВОЛЯЕТ ПЕРЕХОДИТЬ ИЗ ПОЛОЖЕНИЯ ПУСКА В ПОЛОЖЕНИЕ ОСТАНОВА И НАОБОРОТ. Любой инструмент, который не может управляться с помощью выключателя, представляет опасность и подлежит ремонту.
- ВЫНУТЬ ВИЛКУ ИЗ РОЗЕТКИ ЭЛЕКТРОСЕТИ, ПРЕЖДЕ ЧЕМ ПРИСТУПИТЬ К РЕГУЛИРОВКЕ, ЗАМЕНЕ ВСПОМОГАТЕЛЬНЫХ ПРИНАДЛЕЖНОСТЕЙ ИЛИ ПРЕЖДЕ ЧЕМ УБРАТЬ ИНСТРУМЕНТ. Такие превентивные меры безопасности снижают риск случайного запуска инструмента.
- ХРАНИТЬ ИНСТРУМЕНТЫ В НАДЕЖНОМ, СУХОМ, ЗАКРЫТОМ И НЕДОСТУПНОМ ДЛЯ ДЕТЕЙ МЕСТЕ. НЕ ПОЗВОЛЯТЬ РАБОТАТЬ С ИНСТРУМЕНТОМ ЛЮДЯМ, НЕЗНАКОМЫМ С НИМ ИЛИ НАСТОЯЩИМИ ИНСТРУКЦИЯМИ. Инструменты представляют опасность для неопытных людей.
- СЛЕДИТЬ ЗА ТЕХНИЧЕСКИМ СОСТОЯНИЕМ ИНСТРУМЕНТА. ПЕРЕД ИСПОЛЬЗОВАНИЕМ УБЕДИТЬСЯ В ОТСУТСТВИИ ПЕРЕКОСОВ, БЛОКИРОВАНИЯ ПОДВИЖНЫХ ЧАСТЕЙ ИЛИ ПОЛОМАННЫХ ДЕТАЛЕЙ. Причиной многих несчастных случаев является плохое техническое обслуживание инструментов. Любые поврежденные или неисправные защитные приспособления, выключатель или иные детали подлежат ремонту или замене квалифицированным специалистом.

- ИСПОЛЬЗОВАТЬ ИНСТРУМЕНТ И ВСПОМОГАТЕЛЬНЫЕ ПРИНАДЛЕЖНОСТИ СОГЛАСНО НАСТОЯЩИМ ИНСТРУКЦИЯМ, ПРИНИМАЯ ВО ВНИМАНИЕ РАБОЧИЕ УСЛОВИЯ И ВИД ВЫПОЛНЯЕМОЙ РАБОТЫ. Использование инструмента не по назначению может привести к возникновению опасных ситуаций. Всегда использовать устройство в соответствии с его функциональными возможностями, учитывая рабочие условия и выполняемые задачи. Использование устройства в непредусмотренных целях представляет опасность и аннулирует действие гарантии.
- ПРИНИМАТЬ ВО ВНИМАНИЕ РАБОЧУЮ СРЕДУ. Не подвергать электрические инструменты воздействию дождя, и не хранить их во влажных или мокрых помещениях.
- ИСПОЛЬЗОВАТЬ ТОЛЬКО ВСПОМОГАТЕЛЬНЫЕ ПРИНАДЛЕЖНОСТИ, РЕКОМЕНДОВАННЫЕ КОМПАНИЕЙ VIRAX ДЛЯ ВАШЕЙ МОДЕЛИ. Несоблюдение данного правила может представлять опасность для пользователя и аннулирует действие гарантии.
- НИКОГДА НЕ ПЫТАТЬСЯ НАЛАЖИВАТЬ ИЛИ МЕНЯТЬ ВСПОМОГАТЕЛЬНЫЕ ПРИНАДЛЕЖНОСТИ, ПРЕДВАРИТЕЛЬНО НЕ ОТКЛЮЧИВ ИНСТРУМЕНТ.

3.5. Ремонт и техническое обслуживание инструмента

- ТЩАТЕЛЬНО ПРОИЗВОДИТЬ ТЕХНИЧЕСКОЕ ОБСЛУЖИВАНИЕ СВОЕГО ИНСТРУМЕНТА. Содержать свой инструмент в чистоте для обеспечения надлежащего функционирования.
- РУЧКА ДОЛЖНА БЫТЬ ЧИСТОЙ И НЕ ИМЕТЬ СЛЕДОВ МАСЛА. Содержать инструменты в чистоте для безопасного выполнения погрузочно-разгрузочных работ.
- ПЕРЕДАВАТЬ ИНСТРУМЕНТ ДЛЯ ТЕХОБСЛУЖИВАНИЯ УПОЛНОМОЧЕННОМУ СПЕЦИАЛИСТУ ПО РЕМОНТУ, ИСПОЛЬЗУЯ ОРИГИНАЛЬНЫЕ ЗАПЧАСТИ. Несоблюдение данного правила может представлять опасность для пользователя и аннулирует действие гарантии.

3.6. Особые рекомендации по технике безопасности

Прочсть и понять общие инструкции по технике безопасности.

Не нарезать резьбу без использования тисков-держателя: Тиски-держатель следует использовать всегда, даже при нарезании резьбы малых размеров.

Убедиться, что тиски-держатель установлены надлежащим образом: в случае плохой фиксации, машина вращается вокруг резьбонарезной головки, что влечет за собой риски для оператора.

Проверить выключатель хода: убедиться, что при отсутствии нажатия выключатель хода отключается автоматически.

Использование электрических удлинителей: сечение кабеля должно быть достаточно большим. Кабель должен быть как можно короче. Нагрузка электрического удлинителя должна составлять более 15 А. Его длина никогда не должна превышать 15 метров.

Не нарезать резьбу без достаточной и постоянной смазки. Хорошая смазка увеличивает срок службы машины и резьбонарезных головок, а также повышает качество резьбы.

Не менять направление вращения во время нарезания резьбы. Для нарезания левой резьбы вставить резьбонарезную головку с противоположной стороны машины и выполнять вращательное движение в рабочем направлении. По завершении нарезания резьбы остановить машину и изменить направление хода для отвода инструмента и высвобождения трубы.

4- Технические характеристики

Шаг резьбы:.....	1/8"-1.1/4"
Тип резьбы:.....	BSPT правая или левая
Конусность резьбы:.....	1/16
Скорость вращения на холостом ходу (об./мин.):.....	34
Скорость быстрого отвода инструмента (об./мин.):.....	27
Тип тока:.....	230В
Потребляемая мощность:.....	710 Вт
Вес машины:.....	5,8 кг
Габаритные размеры:.....	456x168x76 мм
Вес тисков-держателя:.....	1,5 кг
Вес полного комплекта оборудования:.....	16,0 кг
Уровень вибраций	1,02 м/с ²
Взвешенный уровень звукового давления Lp	103 дБ(А)
Взвешенный уровень звукового давления Lw	92 дБ(А)

Ношение противошумных наушников обязательно

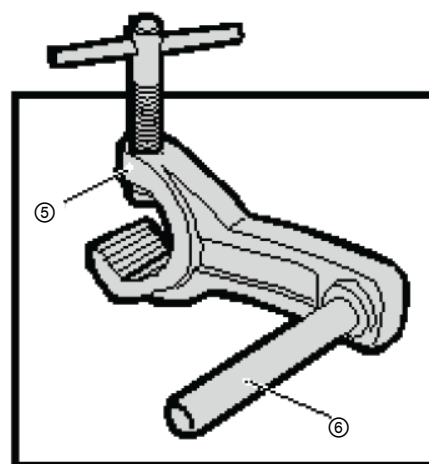
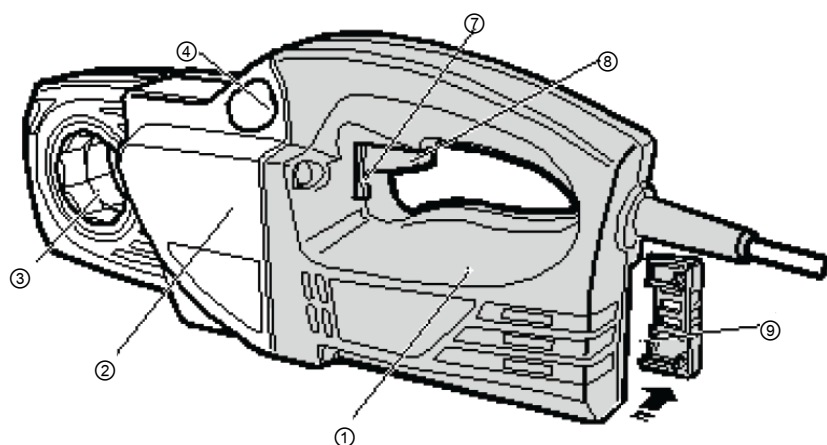

- 1 Двигатель
- 2 Редукторный отсек
- 3 Гнездо для головок
- 4 Отверстие для направляющей тисков-держателя
- 5 Тиски-держатель
- 6 Направляющая
- 7 Рычаг выбора направления вращения
- 8 Электрический выключатель
- 9 Отсек для угольных щеток

5- Инструкции по эксплуатации

1. Установить тиски-держатель, надежно закрепив и убедившись, что направляющая инструмента расположена параллельно трубе, на которой нарезается резьба (рис. 1). Направляющая должна выступать вперед по отношению к краю трубы примерно на 1 или 1,5 см.
2. Выбрать соответствующую резьбонарезную головку; установить ее в восьмиугольное гнездо машины. Вставлять резьбонарезную головку следует с передней стороны машины.
3. Затем насадить машину на трубу, убедившись, что направляющая тисков-держателя правильно входит в соответствующее отверстие. Убедиться, что тиски отстоят на достаточном расстоянии для обеспечения полного нарезания резьбы (рис. 2).
4. Убедиться, что рычаг выбора направления вращения (7) находится в правильном положении. Нажать электрический выключатель (8) правой рукой. Сразу же начинается выполнение вращательного движения. В этот момент необходимо приблизить головку к трубе, чтобы приступить к нарезанию резьбы, надавливая на головку для начала нарезания. В самом начале процесса нарезания резьбы необходимо постоянно и обильно смазывать головку маслом для нарезки резьбы Virax (рис. 3).
5. По достижении нужной длины резьбы (при обычном нарезании резьбы труба не должна выходить за пределы резьбонарезной головки) остановить двигатель (рис. 4). Установить рычаг направления вращения в положение обратного хода и нажать выключатель двигателя. Машина начинает выкручивать головку, и труба высвобождается (рис. 5).

ОПАСНО! По завершении процесса нарезания резьбы необходимо дождаться полного останова двигателя и резьбонарезной головки, прежде чем изменить направление вращения, в противном случае может повредиться двигатель.



Рис. 1



Рис. 2



Рис. 3

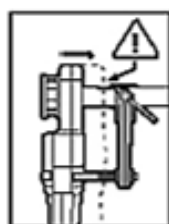

Рис. 4



Рис. 5

6 - Техническое обслуживание

Кабель и подключение к электросети:

Кабель и розетка должны всегда находиться в исправном состоянии. Их следует регулярно проверять.

Выключатель хода:

Проверить выключатель хода на предмет его автоматического отключения при отсутствии нажатия на него пальцами. В случае выявления неверного функционирования обратиться в техническую службу Virax

Угольные щетки:

Проверять угольные щетки на предмет износа следует достаточно часто. Угольные щетки подлежат замене, когда их изначальная длина сокращается на 1/3. Для замены угольных щеток обращаться в техническую службу Virax

Резьбонарезные головки:

Убедиться, что используемая головка не имеет поврежденных резьбонарезных ножей, поскольку это может существенно снизить качество резьбы. Необходимо следить за отсутствием загрязнения ножей стружкой для достижения высокого качества резьбы, а также для продления срока службы машины.

Редукторный отсек:

Рекомендуется обращаться в техническую службу Virax каждые 500 часов работы для замены смазки.

Тиски:

Убедиться, что губки тисков находятся в хорошем состоянии. Произвести их замену, если наблюдается их соскальзывание с трубы.

7- Способы устранения неисправностейНедостаточная мощность

- Убедиться, что электрический кабель не слишком длинный или имеет достаточное сечение.
- Убедиться в том, что применяется верное направление вращения.
- Убедиться, что тиски-держатель надежно закреплены.
- Убедиться в надлежащем состоянии резьбонарезных головок.
- Постоянно и обильно смазывать резьбонарезные головки.
- Убедиться в возможности нарезания резьбы на трубе.

Перекося резьбы

- Проверить положение тисков-держателя (ось, идущая параллельно трубе).
- Проверить качество и состояние трубы.

Недостаточная длина нарезанной резьбы

- Убедиться, что тиски-держатель находятся в правильном положении.
- Убедиться в отсутствии препятствий между машиной и тисками-держателем.

Недостаточное качество резьбы

- Убедиться в надлежащем состоянии резьбонарезных ножей.
- Убедиться, что осуществляется постоянная и обильная смазка.
- Проверить качество трубы.
 - Убедиться, что в качестве масла для нарезания резьбы используется высококачественное масло (оригинальное масло Virax).

Неверная регулировка резьбонарезной головки

- Убедиться, что используется адаптер правильных размеров (до 1.1/4").
- Убедиться, что используется соответствующая резьбонарезная головка (производства Virax)

8 – Гарантия**Срок действия гарантии**

В соответствии с общими условиями продажи, период действия гарантии на Ваш инструмент составляет два года при нормальных условиях эксплуатации. Потребуется подтверждение факта покупки (счет-фактура или товарно-транспортная накладная).

Что покрывается гарантией

Настоящая гарантия покрывает все дефекты материалов или производственные дефекты Вашего инструмента VIRAX. В таком случае инструмент возвращается без расходов с вашей стороны. Инструмент будет отремонтирован или заменен идентичным изделием.

Что не покрывается гарантией

Поломки, возникшие вследствие неправильного использования, использования не по назначению, перегрузок, несоблюдения правил эксплуатации, выполнения операций техобслуживание лицом, не уполномоченным центром сервисного обслуживания, или нормального износа, не покрываются настоящей гарантией.

Компания VIRAX не несет какой-либо ответственности за повреждение вспомогательных принадлежностей, или за ущерб, причиненный предметам или лицам, находящимся вблизи устройства. Изделие не должно предъявляться в разобранном виде.

Особенности настоящей гарантии

Настоящая гарантия является единственной гарантией, которая распространяется на ваше изделие VIRAX. Ни один сотрудник, агент, продавец, никакое иное лицо не имеет полномочий изменять настоящую гарантию или предоставлять иные гарантии от имени компании VIRAX.

VIRAX aletleri hassasiyetle üretilmiş ve profesyonel kullanıcılara yönelik olarak tasarlanmıştır. Doğru ve dikkatli bir şekilde kullanıldığında, bu aletler oldukça yüksek bir verim sağlarlar. Tüm elektrikli aletler için olduğu gibi, en iyi randımanı elde edebilmek için, üreticinin talimatlarına riayet edilmesi gerekir. Aletin çalışma şeklini ve alınması gereken tüm güvenlik önlem ve tedbirlerini iyice anlamak için, aleti kullanmadan önce, bu "Kullanım Kılavuzunu" okumanızı rica ederiz. Alet veya çalışma şekli hakkında sormak istediğiniz sorular olması durumunda, VIRAX temsilcinizi veya dağıtıcınıza başvurun.

VIRAX - 39 quai de Marne 51206 EPERNAY Cedex

Fransa Müşteri Hizmetleri : +33 (0)3.26.59.56.78 - Uluslararası Müşteri Hizmetleri : +33 (0)3.26.59.56.97

Orijinal kılavuzun çevirisi :

1- Ambalajından Çıkarma

Modern üretim teknikleri sayesinde, aletinizin kusurlu olması veya eksik bir parçaya sahip olması ihtimali çok düşüktür. Yine de, bir terslik saptamanız durumunda, parçalar değiştirilmeden veya kusur giderilmeden aleti kullanmayınız. Bu kurala uyulmaması ciddi yaralanmalara sebebiyet verebilir.

2- Giriş

Yeni aletiniz, en yüksek gereksinimlere cevap verebilmek üzere, tüm kalite standartları doğrultusunda tasarlanmış ve üretilmiştir. Kullanımı kolay ve güvenlidir. Doğru şekilde kullanmanız durumunda, onu uzun yıllar elinizin altında tutabilirsiniz.



Uyarı!

Aletinizi kullanmadan önce bu kılavuzu dikkatlice okuyun. "Uyarı" bölümlerine özenle riayet edin. Elektrikli aletiniz, işinizi kolaylaştıracak özelliklere sahiptir. Kullanımı ve bakımının kolay olması için, bu alet tüm güvenlik gereksinimleri doğrultusunda tasarlanmıştır ve üretilmiştir.



Taşınabilir elektrikli aletleri ev çöpleriyle birlikte atmayın!

Taşınabilir elektrikli aletlerden kaynaklanan atıkların ev çöpleriyle birlikte atılmaması gerekir. Taşınabilir elektrikli aletleri toplamak ve geri dönüştürmek için özel yerler vardır.



ÇEVREYE SAYGI

Çevreyi korumak adına, aletler, aksesuarları ve ambalajları, kendilerine özgü bir geri dönüşüm yolu izleyebilmelidir. Plastikten imal edilmiş parçalarımız, tasnif edilmiş bir geri dönüşümde bulunulabilmesi için işaretlenmişlerdir.



Eldiven



Koruyucu gözlük takın



Güvenlik ayakkabıları giyin



Earmuffs giymek

3- Alet için genel güvenlik uyarıları

UYARI!



- Tüm güvenlik uyarılarını ve talimatları okuyun. Güvenlik uyarı ve talimatlarına uyulmaması, bir elektrik şoku yaşanmasına, yangına ve/veya ciddi yaralanmalara sebebiyet verebilir.
- Tüm uyarı ve talimatları, ileriki zamanlarda tekrar başvurabilmeniz için saklayın.
- Uyarılarda geçen «alet» terimi, besleme kablosuyla bulunduğu çevreden beslenen taşınabilir elektrikli aletinizi tanımlar.

3.1. Çalışma bölgesi güvenliği

• ÇALIŞMA BÖLGESİNİ TEMİZ VE AYDINLIK TUTUN. Kötü aydınlatılmış ve dağınık yerler kazaya davetiye çıkarır.

• ELEKTRİKLİ ALETLERİ PATLAYICI ORTAMDA ÇALIŞTIRMAYIN (YANICI SIVILAR, GAZ VEYA TOZLAR). Elektrikli aletler tozları veya buharları tutuşturabilecek kıvılcımlar üretirler.

- ÇOCUKLARI VE MEVCUT KİŞİLERİ ÇALIŞMA BÖLGESİNDEN UZAK TUTUN. Dikkatinizin bozulması, aletin kontrolünü kaybetmenize sebep olabilir.

3.2. Elektrik Güvenliği

- ELEKTRİKLİ ALET FİŞİNİN ELEKTRİK PRİZİYLE UYUMLU OLMASI GEREKİR. NE ŞEKİLDE OLURSA OLSUN ELEKTRİK FİŞİNİ DEĞİŞTİRMEYİN. Değiştirilmemiş fişler ve uyumlu elektrik prizleri elektrik şoku riskini azaltır.
- VÜCUDUNUZLA TOPRAKLA BAĞLANTILI, BORULAR, RADYATÖRLER, MUTFAK ARAÇLARI VE BUZDOLAPLARI GİBİ HER TÜRLÜ YÜZEYİN TEMASINDAN SAKININ. Vücudunuzun yerle teması durumunda elektrik şoku riski artar.
- ALETLERİ YAĞMURA VEYA NEMLİ ORTAMLARA MARUZ BIRAKMAYIN. Suyun aletin içine sızması elektrik şoku riskini artırır.
- KORDONA OLUMSUZ DAVRANIŞLARDA BULUNMAYIN. HİÇBİR ZAMAN ALETİ TAŞIMAK, ÇEKMEK VEYA SÖKMEK İÇİN KORDONU KULLANMAYIN. KORDONU SICAKTAN, YAĞLAYICI MADDEDEN, KESKİN KENARLARDAN VEYA HAREKETLİ PARÇALARDAN UZAKTA TUTUN. Hasarlı veya dolanmış kordonlar elektrik şoku riskini artırır.
- BİR ALETİ DIŞARIDA KULLANDIĞINIZ ZAMAN, DIŞ MEKAN KULLANIMINA UYGUN BİR UZATMA KABLOSU KULLANIN. Dış mekan kullanımına uygun bir kordonun kullanılması, elektrik şoku riskini azaltır.
- EĞER BİR ALETİN NEMLİ BİR ORTAMDA KULLANIMI KAÇINILMAZ İSE, ARTIK AKIM DİFERANSİYELLİ (RCD) BİR CİHAZ İLE KORUNAN BİR BESLEME KULLANIN. RCD kullanımı elektrik şoku riskini azaltır.
- ALETİ DOĞRU ELEKTRİK BESLEME KAYNAĞINA BAĞLAYIN. Belirtilenden daha yüksek güçte bir elektrik besleme kaynağı, kullanıcı veya alete ciddi zararlar verebilir. Kılavuzda belirtilenden daha düşük güçte bir elektrik besleme kaynağı kullanılması, motora zarar verebilir. Bu konuda tereddütleriniz varsa, aleti bağlamayın.
- İHTİYAÇ DURUMUNDA, ALETLE UYUMLU BİR UZATMA KABLOSU KULLANIN. Olası bir aşırı ısınmanın önüne geçmek için, uzatma kablosunu tamamen çözün. Uzatma kablosu kısmının, alet tarafından kullanılan akım kuvvetine uygun olup olmadığından emin olun.
- KABLOSU HASAR GÖRDÜĞÜNDE ALETİ KULLANMAYIN. HASARLI KABLOYA DOKUNMAYIN. ALETİ PRİZDEN SÖKÜN. Hasarlı kablolar, elektrik çarpması sonucu ölüm riskini artırıyor.

3.3. Şahısların Güvenliği

- UYANIK OLUN, GÖZLERİNİZ YAPMAKTA OLDUĞUNUZ İŞTE OLSUN VE SAĞDUYULU DAVRANIŞ SERGİLEYİN. YORGUN OLDUĞUNUZDA VEYA UYUŞTURUCU, ALKOL VEYA İLAÇ TESİRİ ALTINDA BULUNDUĞUNUZ DURUMLARDA ALET KULLANMAYIN. Alet kullanımı esnasında oluşabilecek bir anlık dikkatsizlik, ciddi yaralanmalara sebebiyet verebilir.
- GÜVENLİK EKİPMANLARI KULLANIN. KORUMA GÖZLÜKLERİNİ HER ZAMAN TAKIN. Tozdan koruma maskeleri, kaymaz tabanlı güvenlik ayakkabıları, başlıklar veya akustik kulak koruyucuları gibi, ilgili koşullarda kullanılan güvenlik ekipmanları, her türlü yaralanma riskini azaltır.
- ALETİ YERSİZ HER TÜRLÜ ÇALIŞTIRMANIN ÖNÜNE GEÇİN. Aleti taşırken parmağınızın tetik üzerinde bulunuyor olması veya açma düğmesi açık konumdayken aleti prize takmak gibi durumlar kazaya davetiye çıkarır.
- ACELE ETMEYİN. DAİMA UYGUN BİR DURUŞ VE DENGEEYE SAHİP OLUN. Bu durumlar, beklenmedik anlarda aleti daha iyi kontrol edebilenizi sağlar.
- UYGUN ŞEKİLDE KIYAFET GIYİNİN. BOL GİYSİLER GIYMEYİN VEYA TAKILAR TAKMAYIN. SAÇLARINIZI, GİYSİLERİNİZİ VE ELDİVENLERİNİZİ HAREKET HALİNDEKİ PARÇALARDAN UZAKTA TUTUN. Bol giysiler, takılar veya uzun saçlar hareket halindeki parçalar tarafından kapılabilir.

- MAKİNENİN ÇOCUKLAR VEYA EĞİTİMSİZ KİŞİLER TARAFINDAN KULLANILMASINI YASAKLAYIN. Makinenin ilgili bir eğitim alınmadan kullanılması, ciddi bedensel yaralanmalara sebebiyet verebilir.
- DAİMA YAPILACAK İŞE UYGUN OLAN ALETİ KULLANIN. Aletleri, kullanımına uygun olmayan amaçlar doğrultusunda kullanmayın.

3.4. Aletin Kullanımı ve Bakımı

- UYGULAMANIZA UYGUN ALETİ KULLANIN. Uygun bir alet güven içerisinde düzgün bir iş gerçekleştirecektir.
- AÇMA KAPAMA DÜĞMESİ ÇALIŞIR DURUMDAN KAPALI KONUMA GEÇMİYORSA VEYA TAM TERSİ DURUMA, ALETİ KULLANMAYIN. Açma kapama düğmesi çalışmayan her türlü alet tehlikelidir ve tamir edilmesi gerekir.
- HER TÜRLÜ AYARLAMA, AKSESUVAR DEĞİŞİKLİĞİ VEYA ALETİ YERİNE KALDIRMADAN ÖNCE ELEKTRİK FİŞİNİ BESLEME KAYNAĞINDAN SÖKÜN. Bu türden alınan önleyici tedbirler aletin kazara çalışması riskini azaltır.
- ALETLERİ GÜVENLİ, KURU VE SAĞLAM, ÇOCUKLARIN ULAŞAMAYACAKLARI YERLERDE SAKLAYINIZ. ALETİ TANIMAYAN VEYA İŞBU TALİMATLARI BİLMİYEN KİŞİLERİN ALETİ ÇALIŞTIRMALARINA İZİN VERMEYİN. Aletler, acemi kullanıcıların ellerinde tehlikelidirler.
- ALETİN BAKIMINI GÖZLEMLEYİN. KULLANIM ÖNCESİNDE, YANLIŞ BİR SIRALAMA, HAREKETLİ PARÇALARDA SIKIŞMA VEYA KIRILMIŞ PARÇALAR OLMADIĞINI GÖZDEN GEÇİRİN. Kazaların birçoğu bakımları eksik yapılmış aletlere dayanmaktadır. Tüm korumalar, hasarlı veya bozuk açma kapama düğmesi veya diğer tüm parçalar, yetkili bir teknisyen tarafından onarılmalı veya değiştirilmelidir.
- ALET VE AKSESUARLARINI, ÇALIŞMA KOŞULLARINI VE GERÇEKLEŞTİRİLECEK İŞİ GÖZ ÖNÜNDE BULUNDURARAK, BU TALİMATLARA UYGUN ŞEKİLDE KULLANIN. Aletin, öngörülen işlemler dışında işlerde kullanılması tehlikeli durumların doğmasına sebebiyet verebilir. Her zaman için, çalışma koşullarını ve gerçekleştirilecek görevi göz önünde bulundurarak, makineyi kapasitesi dahilinde kullanın. Makinenin, öngörülen kullanım amacı dışında işlerde kullanılması tehlikelidir ve tüm garanti koşullarını ortadan kaldırır.
- ÇALIŞMA YERİNİ GÖZ ÖNÜNDE BULUNDURUN. Elektrikli aletleri yağmura maruz bırakmayın, nemli veya sulu bir ortamda saklamayın.
- SAHİP OLDUĞUNUZ MODEL İÇİN YALNIZ VIRAX TARAFINDAN ÖNERİLEN AKSESUARLARI KULLANIN. Bu önerinin değerlendirmeye alınmaması kullanıcı için tehlike arz edebilir ve garanti kapsamını iptal eder.
- HİÇ BİR ZAMAN, ALETİN FİŞİNİ SÖKMEDEN AYARLAMA YAPMAYA VEYA AKSESUAR DEĞİŞTİRMEYİ DENEMEYİN.

3.5. Aletin Kullanımı ve Bakımı

- ALETİNİZİN BAKIMINI ÖZENLE YAPIN. Aletinizin düzgün çalışması için onu temiz tutun.
- TUTMA SAPI TEMİZ VE YAĞDAN ARINMIŞ OLMALIDIR. Tam güvenli bir taşıma için aletlerinizi temiz tutun.
- ALETİN BAKIMINI, ORJİNAL YEDEK PARÇALAR KULLANAN YETKİLİ BİR TAMİRCİYE YAPTIRIN. Bu önerinin değerlendirmeye alınmaması kullanıcı için tehlike arz edebilir ve garanti kapsamını iptal eder.

3.6. Özel güvenlik talimatları

Genel güvenlik talimatlarını okuyun ve anlayın.

Blokaj mengenesini kullanmadan, haddeleme işlemi gerçekleştirmeyin. Blokaj mengenesi küçük çaplı haddeleme işleri için bile kullanılmalıdır.

Blokaj mengenesinin montajının mükemmel bir şekilde gerçekleştirildiğinden emin olun: Hatalı bir sabitleme durumunda, makine haddeleme başı etrafında döner ve bu durum operatör açısından risk arz eder.

Çalıştırma anahtarını kontrol edin: Basınç ortadan kalktığı anda, açma anahtarının otomatik bir şekilde debloke olduğundan emin olun.

Uzatma kablosu kullanımı: Kablonun kesiminin aynı zaman da geniş olması gerekmektedir. Kablonun uzunluğu ise olabildiğince kısa olmalıdır. Uzatma kablosunun kapasitesi, 15 A. üzerinde olmalıdır. Uzunluğu asla 15 metreyi geçmemelidir.

Bol ve sürekli bir yağlama olmadan haddeleme işlemi gerçekleştirmeyin. İyi bir yağlama makinenin ve haddeleme başlıklarının kullanım ömrünü uzatır ve haddeleme kalitesini yükseltir.

Haddeleme sırasında dönüş yönünü değiştirmeyin. Sola doğru haddeleme için, haddeleme başlığını makinenin karşı tarafına sokun ve çalışma yönünde dairesel hareketi muhafaza edin. Haddeleme işi tamamlandıktan sonra, makineyi durdurun ve geri hareketi başlatmak ve tüpü serbest bırakmak için hareket değişimi gerçekleştirin.

4- Teknik özellikler

Haddeleme kapasitesi:.....	1/8"-1.1/4"
Haddeleme tipi:.....	BSPT Sağ veya sol
Böğür çapı:.....	1/16
Boş dönme hızı (tur/dakika):.....	34
Çabuk geri çekilme hızı (tur/dakika):.....	27
Akım tipi:.....	230V
Emilen güç:.....	710 W
Makine ağırlığı:.....	5,8 kg
Ebatlar:.....	456x168x76 mm
Blokaj mengenesi ağırlığı:.....	1,5 kg
Komple donanım ağırlığı:.....	16,0 Kg
Titreşim seviyesi	1,02 m/s ²
Ses basıncı seviyesi Lp	103 dB(A)
Ses basıncı seviyesi Lw	92 dB(A)

Gürültü önleyici kulaklık kullanımı zorunludur

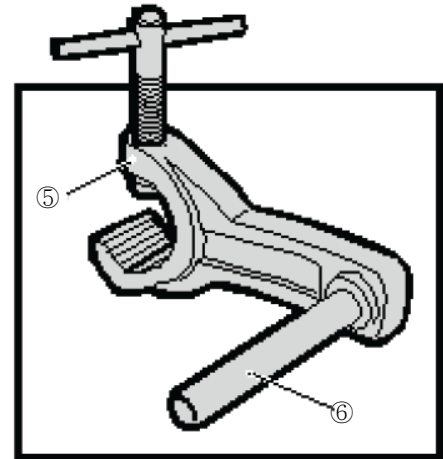
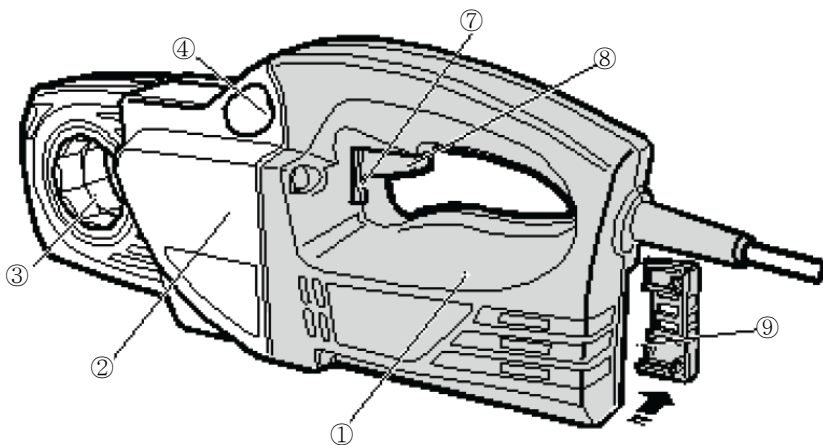

- 1 Motor
- 2 Dişli kutusu
- 3 Başlıklar için yuva
- 4 Blokaj mengenesi kılavuzu
- 5 Blokaj mengenesi
- 6 Sürgü
- 7 Dönüş yönü seçim kolu
- 8 Elektrik düğmesi
- 9 Kömür yuvası

5 – Kullanım talimatları

1. Blokaj mengenesini, iyice sıkıştırarak ve makine kılavuzunun haddelemek tüpe paralel olmasına dikkat ederek kurun (Şekil 1). Mengenenin sürgüsü, tüpün ucuna göre yaklaşık 1 veya 1,5 cm dışarda olmalıdır.
2. Uygun haddeleme başlığını seçin, makinenin sekizgen ağızına yerleştirin. Haddeleme başlığını makinenin önünde bulunan kısma yerleştirin.
3. Ardından makineyi, blokaj mengenesinin sürgüsü ile kılavuzu içine yönlendirildiğinden emin olacak şekilde tüpün içine sokun. Haddeleme işleminin tamamen gerçekleştirilebilmesi için mengenenin yeterince uzak olduğundan emin olun. (Şekil 2).
4. Dönüş yönü seçme kolunun (7) doğru pozisyonda olduğundan emin olun. Elektrik anahtarını (8) sağ elle ittirin. Dairesel hareket derhal başlayacaktır. Haddelemenin başlaması için başlık üzerine bastırarak haddelemeyi başlatmak üzere başlığın tüpe yaklaştırılması zamanıdır. Haddeleme başlar başlamaz, başlığı sürekli olarak Virax haddeleme yağı ile bolca yağlayın (Şekil 3).
5. Uygun haddeleme uzunluğu elde edildiğinde (normal haddeleme işleminde, haddeleme başlığının tüpü asla taşmamalıdır) motoru durdurun (Şekil 4). Hareket yönü değiştirme kolunun pozisyonunu değiştirin ve motorun anahtarını ittirin. Makine başlığı gevşetmeye başlar ve tüp serbest kalır (Şekil 5).

DİKKAT! Haddeleme işlemi tamamlandığında, dönme yönünü değiştirmeden önce motorun ve haddeleme başlığının tamamen durmasını bekleyin; aksi halde motor zarar görebilir.



Şekil 1

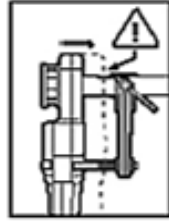

Şekil 2



Şekil 3



Şekil 4



Şekil 5

6- Bakım

Kablo ve bağlantılar:

Kablo ve priz in daima iyi durumda olmaları gerekmektedir. Düzenli olarak kontrol edin.

Çalıştırma anahtarı:

Makinenin çalıştırma anahtarının otomatik bir şekilde debloke olduğunu, parmaklarınızın baskısını kaldırarak kontrol edin. Normal olmayan bir durum tespit ederseniz; Virax teknik servisi ile iletişime geçin.

Kömürler:

Kömürlerin aşınma durumlarını düzenli olarak kontrol edin. Orijinal uzunluklarının 1/3 azalması durumunda, kömürlerin değiştirilmeleri gerekir. Kömürlerin değiştirilmesi için, Virax teknik servisine başvurun.

Haddeleme başlıkları:

Kullanılacak başlığın hasar görmediğinden emin olun; zira böyle bir durumda haddeleme kalitesi ciddi şekilde bozulur. Kaliteli bir haddeleme ve uzun ömürlü bir makine için, taraklar üzerinde yongaların olmamasına dikkat edilmelidir.

Dişli kutuları:

Her 500 saatlik kullanımda, yağ değişimi için Virax teknik servisine başvurulması tavsiye edilir.

Mengene:

Blokaj mengenesinin geminin iyi durumda olduğundan emin olun. Tüp kayıyor ise değiştirin.

7- Arıza desteđi

Yetersiz güç

- Elektrik kablosunun aşırı uzun veya yetersiz kalınlıkta olmadığını kontrol edin.
- Doğru yönde kullanıldığını kontrol edin.
- Blokaj mengenesinin iyi tutunduğunu kontrol edin.
- Haddeme başlıklarının iyi durumda olduklarını kontrol edin.
- Haddeme başlıklarını sürekli ve bolca yağlayın.
- Tüpün haddelenebilecek olduğundan emin olun.

Ortalanmamış haddeme

- Blokaj mengenesinin pozisyonunu kontrol edin (tüpe paralel eksen).
- Tüpün kalitesini ve durumunu kontrol edin.

Haddeme uzunluğu yetersiz

- Blokaj mengenesinin doğru pozisyonda olduğunu kontrol edin.
- Makine ve blokaj mengenesi arasında bir engel olmadığını kontrol edin.

Yetersiz haddeme kalitesi

- Tarakların iyi durumda olduklarını kontrol edin.
- Yağlamanın bolca ve sürekli olarak gerçekleştirildiğini kontrol edin.
- Tüpün kalitesini kontrol edin.
- Haddemede kullanılan yağın kaliteli olduğunu kontrol edin (Virax marka).

Kötü haddeme başlığı ayarı

- Adaptörün doğru ebatlar ile kullanıldığından emin olun (1.1/4'e dek).
- Haddeme başının uygun olduğunu kontrol edin (Virax imalatı)

8- Garanti

Garanti süresi

Genel Satış Koşullarımıza göre cihazınız, normal kullanım koşulları kapsamında iki yıl süre ile garanti altındadır. Garanti kapsamındaki işlemler için, satın alımı gösteren bir belge talep edilir (fatura veya teslimat fişi).

Garanti kapsamındakiler

İşbu garanti, VIRAX cihazının imalatından veya tasarımında kullanılan malzemelerden kaynaklanan kusurları ve hataları kapsar. Bu durumda, cihaz size ücretsiz olarak gönderilecektir. Cihazınız onarılacak veya aynı özelliklere sahip bir başka cihaz ile değiştirilecektir.

Garanti kapsamı dışındakiler

Kötü, uygunsuz kullanım, aşırı yüklenme, kullanım talimatlarına uyulmaması, cihaza Satış Sonrası Servisi tarafından onaylanmamış kimselerce müdahalede bulunmasından doğabilecek arızalar, normal eskime sürecine bağlı sorunlar, işbu garanti kapsamı dışındadır.

VIRAX, aksesuarların maruz kaldığı veya çevredeki kişi veya nesnelere verdiği zararlar açısından hiçbir sorumluluk kabul etmemektedir. Ürünün parçalarına ayrılması gerekmektedir.

İşbu garantinin özelliđi

İşbu garanti, VIRAX ürününüz için geçerli olan tek garantidir. Hiçbir çalışanın, tüccarın veya herhangi başka bir şahsın işbu garantide değişiklik yapma, VIRAX adına başka garantiler verme hakkı bulunmamaktadır.

عربية – ماكينة لولبة كهربائية محمولة Mini-Phénix: دليل المستخدم

دليل المستخدم

لقد تم تصنيع وتصميم معدات VIRAX بدقة متناهية لصالح المستعملين في المجالات المهنية. تمنح هذه المعدات ذات الوثوقية العالية مردودية ممتازة عند استخدامها بعناية وكما ينبغي. وكما هو الشأن بالنسبة لكافة المعدات الكهربائية من الضروري احترام إرشادات الصانع للحصول على أفضل النتائج. يرجى قراءة هذه الوثيقة "دليل المستخدم" قبل استعمال الماكينة لفهم طريقة التشغيل والاحتياطات والتحذيرات الخاصة بالسلامة. اتصل بالممثل التجاري أو الموزع التابع لشركة VIRAX إن كانت لديك أسئلة حول الماكينة أو طريقة التشغيل.

شركة VIRAX - 39 كاي دو مارن - 51206 إبرناي سيدكس - فرنسا
مصلحة العملاء بفرنسا: +33 (0)3.26.59.56.78 - مصلحة العملاء الدولية: +33 (0)3.26.59.56.97

1- نزع التغليفات

بفضل تقنيات التصنيع الحديثة، تكون إمكانية استلام ماكينة معطلة أو عدم العثور على جزء من أجزائها ضئيلة جدا. فإن صادقت مشكلة ما، لا تستعمل الماكينة قبل استبدال الأجزاء أو تصحيح الخلل. احترم هذه القاعدة لتفادي الإصابة بجروح خطيرة.

2- مقدمة

لقد تم تصميم وتصنيع هذه الماكينة وفقا لمعايير الجودة للاستجابة لكافة المتطلبات. فهي تتيح استخداما سهلا وآمنا. كما أن استخدامها بصورة صحيحة يسمح بالحفاظ على صلاحيتها لأطول فترة ممكنة.

تحذير!



يرجى قراءة هذه النشرة بعناية قبل استخدام هذه الماكينة. ركز انتباهك على الفقرات التي تتضمن "التحذيرات". ماكينتك الكهربائية مزودة بمواصفات ميسرة للعمل. لقد صُممت وصُنعت هذه الماكينة وفقا لمتطلبات السلامة مما يجعل استخدامها وصيانتها أمرا يسيرا.



لا تتخلص من المعدات الكهربائية المحمولة المنتهية الصلاحية برميها مع النفايات المنزلية! يجب ألا ترمى النفايات الناتجة عن المعدات الكهربائية المحمولة مع النفايات المنزلية. يوجد لهذا الغرض مواقع مختصة في جميع وإعادة تصنيع المعدات الكهربائية المحمولة.

احترام البيئة



لأغراض حماية للبيئة، يجب توجيه الأجهزة والملحقات والتغليفات نحو مسار إعادة التصنيع المناسب. تحمل كافة قطعنا المصنوعة من البلاستيك علامات خاصة تسمح بإجراء فرز إعادة التصنيع.

ضع نظارات واقية

ارتد قفازات

ضع خوذة مقاومة للصخب

ارتد أذنية السلامة

3- تحذيرات سلامة عامة حول الماكينة

تحذير:

. يجب قراءة كافة تحذيرات السلامة والإرشادات وعدم احترامها قد يؤدي إلى الإصابة بصعق كهربائي أو وقوع حريق و/أو التعرض لجروح خطيرة.
. احتفظ بكافة التحذيرات والإرشادات بعناية لكي تتمكن من الاطلاع عليها لاحقا في أي وقت.



. تشير كلمة "ماكينة" في هذه التحذيرات إلى الماكينة الكهربائية المحمولة المزودة بالتيار من الشبكة الكهربائية بواسطة سلك كهربائي.

1.3 السلامة في موقع العمل

- احرص على أن يكون مكان العمل مضاءً ونظيفاً جيداً. فالعمل في مكان غير مضاء جيداً وفي وسط الفوضى غالباً ما يؤدي إلى وقوع حوادث.
- لا تشغل الماكينات الكهربائية في جو قابل للانفجار (سوائل قابلة للاشتعال أو غازات أو غبار). فالشرارات الناتجة عن الماكينات الكهربائية قد تتسبب في التهاب الغبار أو الدخان.
- أبعد الأطفال والأشخاص الحاضرين عن مكان العمل. فتشنت الانتباه قد يتسبب في فقدان التحكم بالماكينة.

2.3 السلامة الكهربائية

- يجب أن يكون قابس الماكينة الكهربائية مناسباً للمقبس الكهربائي. لا تحاول أبداً تعديل القابس. فالقوايس الأصلية، أي غير المعدلة، والمقابس الكهربائية المناسبة تقلص من خطر التعرض للصعق الكهربائي.
- لا تترك جسمك يلامس السطوح المؤرّضة مثل الأنابيب وأجهزة التدفئة وأجهزة الطبخ والثلاجات. يرتفع خطر التعرض للصعق الكهربائي كثيراً عندما يخضع جسمك للتأريض.
- لا تعرض المعدات والماكينات الكهربائية للمطر أو الرطوبة. تسرب الماء داخل الماكينة يرفع من خطر الصعق الكهربائي.
- لا تتعامل بشكل سيئ مع السلك الكهربائي ولا تستعمله أبداً لرفع الماكينة أو سحبها أو فصلها عن التيار. اترك السلك الكهربائي دائماً بعيداً عن الحرارة والزيوت والحواف الحادة والأجزاء المتحركة. الأسلاك الكهربائية المتضررة أو المتشابكة ترفع من خطر الصعق الكهربائي.
- عند استخدام الماكينة في الهواء الطلق، استعمل وصلة كهربائية مناسبة للاستخدام الخارجي. السلك الكهربائي المناسب للاستخدام الخارجي يقلص خطر الصعق الكهربائي.
- عندما يكون استخدام الماكينة ضرورياً في مكان رطب، استعمل مصدراً كهربائياً محمياً بنظام تيار تقاضلي متخلف لأن ذلك يقلص خطر الصعق الكهربائي.
- أوصل الماكينة بمصدر تيار كهربائي مناسب. شدة تيار المصدر الكهربائي المرتفعة أكثر من الشدة الموصى بها قد تعرض المستخدم أو الماكينة لأضرار بالغة. أما استخدام مصدر كهربائي بشدة تيار منخفضة عن تلك الموصى بها في دليل المستخدم، فقد يؤدي إلى تضرر المحرك. لا توصل الماكينة بالتيار إن انتابك الشك.
- استعمل وصلة كهربائية مناسبة للماكينة عند الضرورة ومدد سلك الوصلة الكهربائية تماماً لتفادي أية سخونة مفرطة. تأكد أن مقطع سلك الوصلة الكهربائية مطابق لشدة التيار التي تستهلكه الماكينة.
- لا تستعمل الماكينة عندما يكون السلك الكهربائي تالفاً. لا تلمس السلك الكهربائي التالف. افصل الماكينة عن التيار في هذه الحالة. الأسلاك الكهربائية التالفة ترفع من خطر الصعق الكهربائي.

3.3 سلامة الأشخاص

- كن متيقظاً على الدوام وركز نظرك على ما تقوم به. تصرف كما ينبغي. لا تستعمل الماكينة عندما تكون متعباً أو تحت تأثير المخدرات أو الكحول أو الأدوية. تشنت الانتباه ولو للحظة قصيرة أثناء استخدام الماكينة قد يؤدي إلى الإصابة بجروح خطيرة.
- استعمل معدات السلامة. يجب ارتداء النظارات الواقية دائماً. فاستخدام معدات السلامة مثل الأقنعة الواقية من الغبار والأحذية المقاومة للانزلاق والخوذ والواقيات الصوتية في الظروف التي تتطلب ذلك يقلص خطر الإصابات بصورة هامة.
- تفادى أي تشغيل مفاجئ للماكينة. نقل الماكينة مع ترك الأصبع على الزناد أو توصيلها بالتيار فيما يكون مفتاح الماكينة على وضعية التشغيل غالباً ما يكون مصدراً للحوادث.
- لا تتسرع. اضبط جسمك دائماً في وضعية مناسبة وحافظ على توازنك طوال الوقت. هذا الأمر يسمح بالتحكم في الماكينة جيداً خاصة إن وقع حدث غير متوقع.

- يجب ارتداء ملابس مناسبة. تقادى ارتداء ملابس فضفاضة أو حلي. أبعد شعرك والملابس والقفازات عن الأجزاء المتحركة. فالملابس الفضفاضة والحلي والشعر الطويل قد تعلق بالأجزاء المتحركة.
- لا تسمح للأطفال والأشخاص غير المؤهلين باستخدام الماكينة. استخدام الماكينة بدون معرفة وتدريب مناسب قد يؤدي إلى الإصابة بجروح خطيرة.
- استعمل دائما ماكينة كهربائية مناسبة للعمل المراد إنجازه. لا تستعمل المعدات والماكينات لأغراض غير تلك التي صممت من أجلها.

4.3 استخدام الماكينة وصيانتها

- استعمل ماكينة مناسبة للعمل المراد إنجازه لأن ذلك يسمح بالعمل كما ينبغي بكل أمان.
- لا تستعمل الماكينة عندما لا يتيح مفتاح التيار الانتقال من وضعية التشغيل إلى وضعية الإيقاف أو العكس. الماكينات التي لا يمكن التحكم بها بواسطة مفتاح التيار تشكل خطرا على المستخدم ويجب تصليحها.
- افصل القابس عن مصدر التيار الكهربائي قبل إجراء أية عملية ضبط أو استبدال الملحقات وقبل تخزين الماكينة. فهذه الإجراءات الوقائية تقلص خطر تشغيل الماكينة عن غير قصد.
- احتفظ بالماكينات والمعدات في مكان آمن وجاف ومغلق بعيدا عن متناول الأطفال. لا تسمح بتشغيلها لأي شخص ليست لديه دراية كافية بالماكينة أو بالإرشادات الحالية. تصبح المعدات الكهربائية خطرة عندما تكون بين يدي مستخدم غير متمكن.
- إنك مطالب بصيانة الماكينة. تأكد من عدم وجود خلل في التوازي بين الأجزاء المتحركة وأنها غير محصورة قبل استخدام الماكينة. تقع حوادث عديدة بسبب ماكينات غير مُصانة كما ينبغي. يجب تصليح أو استبدال أية أنظمة أمان أو مفتاح تيار أو أجزاء أخرى تالفة أو معطلة بواسطة فني مؤهل
- استعمل الماكينة والملحقات وفقا لهذه الإرشادات مع أخذ ظروف العمل والعمل المراد إنجازه بعين الاعتبار. قد يؤدي استخدام الماكينة لأغراض أخرى غير تلك التي صممت من أجلها إلى وقوع حوادث خطيرة. اعمل وفقا لقدرات الماكينة مع أخذ ظروف العمل والمهام المراد تنفيذها بعين الاعتبار. إن استخدام الماكينة لتنفيذ أشغال لم تصمم من أجلها يعتبر عملا خطرا ويؤدي إلى إلغاء كافة الضمانات
- يجب أن تأخذ مكان العمل بعين الاعتبار. لا تعرض الماكينات والمعدات الكهربائية للمطر ولا تخزنها في مكان رطب أو مبلول.
- استعمل فقط الملحقات التي توصي بها VIRAX للموديل الموجود في حوزتك. عدم احترام هذه التعليمات قد يعرض المستخدم للخطر ويؤدي إلى إلغاء الضمانة.
- لا تحاول أبدا ضبط أو استبدال الملحقات بدون فصل الماكينة عن التيار.

5.3 صيانة الماكينة وتنظيفها

- يجب أن تعتني جيدا بالماكينة. حافظ على نظافة الماكينة والمعدات لكي تعمل كما ينبغي
- حافظ على نظافة المقبض وتأكد دائما من عدم وجود الزيت عليه. حافظ على نظافة الماكينات والمعدات لكي تحملها بكل أمان.
- اعرض الماكينة على مصلح معتمد لصيانتها باستخدام قطع غيار أصلية لا غير. عدم احترام هذه التعليمات قد يعرض المستخدم للخطر ويؤدي إلى إلغاء الضمانة.

6.3 إرشادات سلامة خاصة

- يجب أن تقرأ وأن تفهم إرشادات السلامة العامة.
- لا تنفذ أبدا عملية اللولبة بدون استخدام الملزمة: يجب استخدام هذه الملزمة دائما حتى وإن تعلق الأمر بأبعاد صغيرة.
- تأكد أن الملزمة مركبة كما ينبغي: تثبيت الملزمة السيئ يجعل الماكينة تدور حول رأس اللولبة ويشكل خطرا على المستخدم.
- افحص مفتاح التشغيل: تأكد أن مفتاح التشغيل يتحرر تلقائيا عندما يتلاشى الضغط.

استخدام الوصلات الكهربائية (التمديدات): يجب أن يكون مقطع السلك الكهربائي في هذه الحالة عريضا قدر الإمكان وطوله قصيرا قدر الإمكان أيضا. يجب أن تتجاوز سعة الوصلة الكهربائية 15 أمبير وألا يتعدى طولها أبدا 15 مترا. لا تنفذ اللولبة بدون تشحيم مكثف ومستمر. فالتشحيم الجيد يمدد فترة صلاحية الماكينة ورؤوس اللولبة ويحسن جودة اللولبة. لا تغيّر اتجاه الدوران أثناء اللولبة. لإجراء اللولبة على اليسار، أدخل رأس اللولبة من الطرف المقابل للماكينة وحافظ على الحركة الدائرية في اتجاه اللولبة. بعد انتهاء العملية، أوقف الماكينة وغيّر مسار الحركة للرجوع إلى الخلف وتحرير الأنبوب.

4 - المواصفات الفنية

إمكانات اللولبة:	"8/1 - 4/1.1"
نوع اللولبة:	BSPT (معيار بريطاني) على اليمين أو اليسار
مخروطية اللولبة:	16/1
سرعة الدوران في الفراغ:	34 دورة/دقيقة
سرعة التراجع السريع:	27 دورة/دقيقة
الفولطية:	230 فولت
الطاقة المستهلكة:	710 وات
وزن الماكينة:	5,8 كلغ
الأبعاد:	76 x 168 x 456 مم
وزن الملزمة:	1,5 كلغ
وزن كافة المعدات:	16,0 كلغ
مستوى الاهتزاز:	1,02 م/ثانية ²
مستوى الضغط الصوتي Lp:	103 ديسبل (A)
مستوى الضغط الصوتي LW:	92 ديسبل (A)

ارتداء خوذة الوقاية من الصخب إجباري.

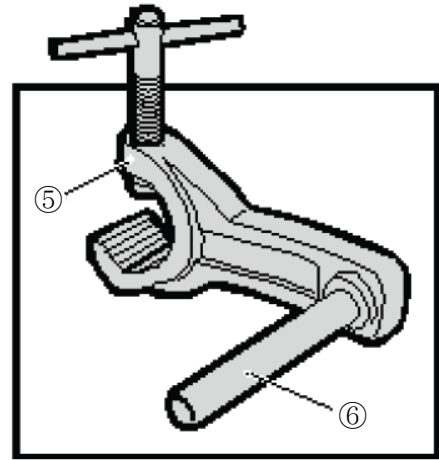
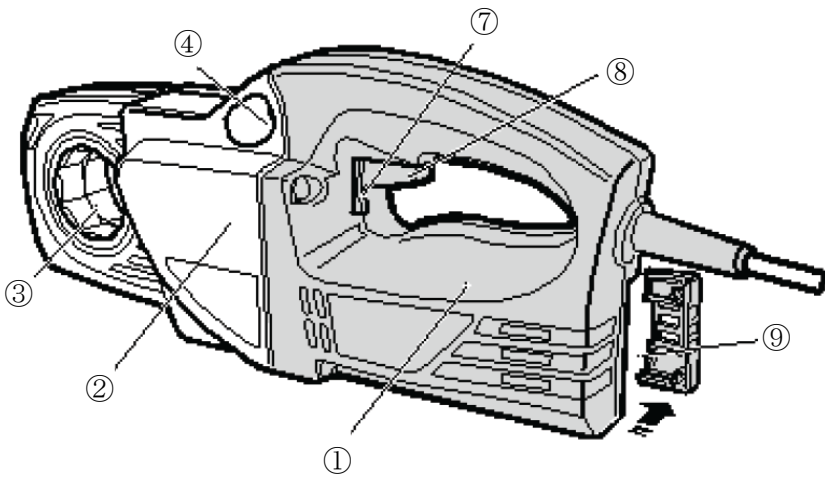

- 1 المحرك
- 2 علبة التروس
- 3 مبيت الرؤوس
- 4 مرشد الملزمة
- 5 ملزمة
- 6 مزلاق
- 7 منتقى اتجاه الدوران
- 8 مفتاح تيار
- 9 مبيت الناقلات الكربونية

5- إرشادات الاستخدام

1. ركب الملزمة مع شدها جيدا والتأكد أن مرشد الماكينة مواز تماما للأنبوب المراد لولبته (شكل 1). يجب أن يكون مزلاق الملزمة خارجا بحوالي 1 إلى 1,5 سم مقارنة بطرف الأنبوب.

2. اختر رأس اللولبة المناسب وركبه في مبيت الماكينة الثماني الشكل. أدخل رأس اللولبة من الجانب الأمامي للماكينة.
 3. بعد ذلك أدخل الماكينة في الأنبوب مع التأكد من توجيهها جيدا عبر المرشد بواسطة مزلاق الملزمة. تأكد أن الملزمة بعيدة بما فيه كفاية لإتمام اللولبة إلى نهايتها (شكل 2).
 4. تأكد أن منتقي اتجاه الدوران (7) موجود في الوضعية المطلوبة. ادفع مفتاح التيار (8) باليد اليمنى وعندها تبدأ الحركة الدائرية فورا. لقد حان وقت تقريب الرأس إلى الأنبوب لبدء اللولبة. اضغط على الرأس لبدء اللولبة. بمجرد انطلاق اللولبة، زلق الرأس بزيت اللولبة VIRAX (شكل 3) بصورة منتظمة ومكثفة.
 5. أوقف المحرك (شكل 4) بعد بلوغ طول اللولبة المطلوب (عند إجراء لولبة عادية، يجب ألا يكون أنبوب رأس اللولبة بارزا). غير وضعية عتلة عكس الحركة وادفع مفتاح المحرك لكي تفك الماكينة الرأس وبالتالي يتحرر الأنبوب (شكل 5).
- خطر!** بمجرد انتهاء اللولبة، انتظر إلى أن يتوقف المحرك ورأس اللولبة تماما قبل عكس اتجاه الدوران وإلا فقد يتضرر المحرك.

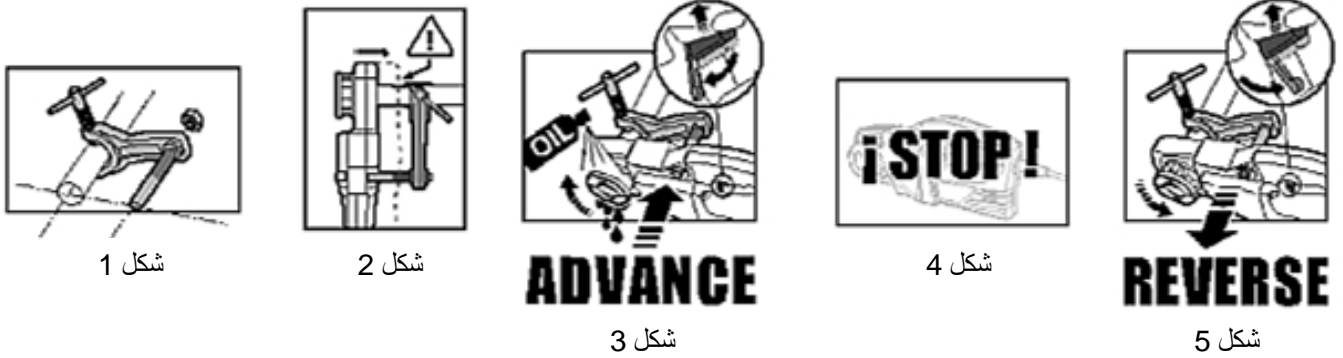

6- الصيانة

السلك الكهربائي والتوصيل:

يجب أن يبقى السلك الكهربائي والقابس دائما في حالة جيدة. افحصهما بانتظام.

مفتاح التشغيل:

تأكد أن مفتاح تشغيل الماكينة يتحرر تلقائيا عند رفع أصبعك عنه. اتصل بالمصلحة الفنية لشركة VIRAX عند وقوع خلل.

الناقلات الكربونية:

افحص صلاحية الناقلات الكربونية على الدوام. يجب استبدالها عندما يتقلص ثلث طولها الأصلي. اتصل بالمصلحة الفنية التابعة لشركة VIRAX لاستبدال الناقلات الكربونية.

رؤوس اللولبة:

تأكد أن أمشاط الرأس المراد استخدامه غير تالفة لأن هذا الأمر قد يؤدي إلى تدهور جودة اللولبة كثيرا. يجب أن تكون الأمشاط خالية من البرادة للحصول على لولبة ذات جودة عالية والحفاظ على صلاحية الماكينة لأطول فترة ممكنة.

علبة التروس:

يوصى بالتوجه إلى المصلحة الفنية لشركة VIRAX بعد كل 500 ساعة تشغيل لاستبدال الشحم.

الملزمة:

تأكد أن فك الملزمة في حالة جيدة. استبدله عندما تلاحظ أن الأنبوب ينزلق.

7- كشف الأعطال

قوة غير كافية

- تأكد أن السلك الكهربائي غير طويل أكثر مما ينبغي. قد يكون مقطع السلك غير كاف.
- تأكد أن اتجاه الدوران صحيح.
- تأكد أن الملزمة مثبتة جيدا.

- تأكد أن رؤوس اللولبة في حالة جيدة.
- زلق رؤوس اللولبة بصورة مستمرة ومكثفة.
- تأكد من إمكانية لولبة الأنبوب.

لولبة منحرفة عن المركز

- افحص وضعية الملزمة (محور مواز للأنبوب).
- تأكد من جودة وحالة الأنبوب.

طول اللولبة غير كاف

- تأكد من وجود الملزمة في الوضعية المناسبة.
- تأكد من عدم وجود عائق بين الماكينة والملزمة.

جودة اللولبة غير كافية

- تأكد أن الأمشاط في حالة جيدة.
- تأكد من إجراء التزليق بصورة مستمرة ومكثفة.
- افحص جودة الأنبوب.
- تأكد من جودة زيت اللولبة (زيت VIRAX أصلي).

ضبط رأس اللولبة سيئ

- تأكد من استخدام الموائم مع الأبعاد المناسبة (إلى غاية 4/1.1").
- تأكد أن رأس اللولبة مناسب (صنع VIRAX).

8- الضمانة

مدة الضمانة

تدوم فترة ضمانة ماكينتك عامين عند استخدامها في ظروف تشغيل عادية وذلك بموجب شروط وأحكام البيع. يُطلب إثبات الشراء للاستفادة من الضمانة (فاتورة أو إيصال تسليم).

ما تغطيه الضمانة

تغطي هذه الضمانة كافة عيوب المواد أو التصنيع التي يمكن أن تظهر على ماكينة VIRAX. في هذه الحالة تعاد إليك الماكينة بدون أن تدفع أية مصاريف بعد أن تُصلح أو تستبدل بماكينة جديدة.

ما لا تغطيه هذه الضمانة

لا تشمل هذه الضمانة الأعطال الناجمة عن استخدام سيئ أو إسراف أو شحنة مفرطة أو عدم احترام إرشادات الاستخدام أو القيام بتدخل على الماكينة بواسطة شخص غير معتمد من قبل مركز تصليح تابع لمصلحة ما بعد البيع أو البلى العادي الناجم عن الاستخدام لفترة طويلة. لا تتحمل VIRAX أية مسؤولية في حال تعرض الملحقات للتلف أو تعرض الأجسام والأشخاص الموجودين قرب الماكينة للأذى. يجب ألا يكون المنتج قد فكك من قبل.

الطابع الخاص لهذه الضمانة

هذه الضمانة هي الضمانة الوحيدة المتوفرة لماكينة اللولبة VIRAX. لا يمكن لأي موظف أو عامل أو بائع أو أي شخص آخر غير مرخص له أن يقوم بتعديل هذه الضمانة أو تقديم ضمانات أخرى نيابة عن VIRAX.

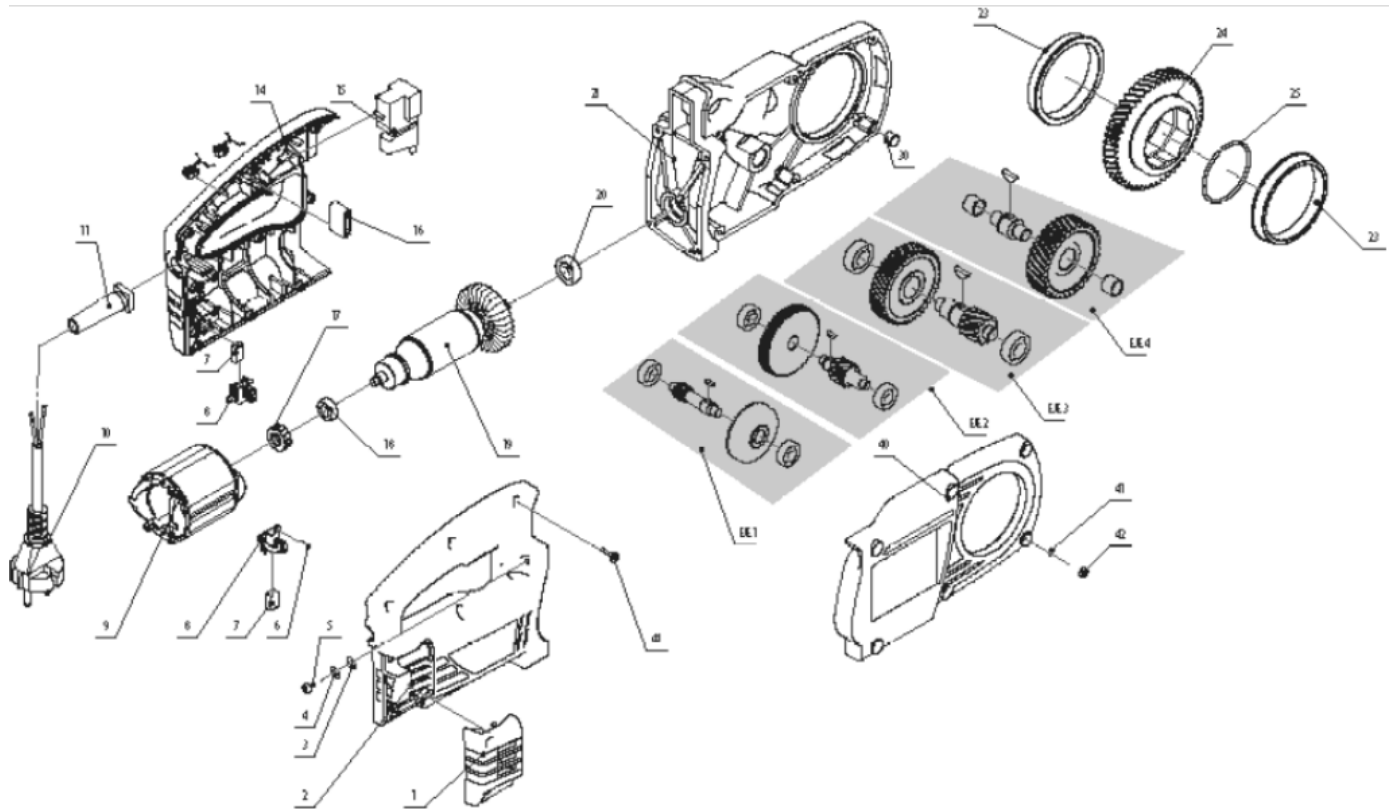



FR - Retrouvez la liste de nos distributeurs sur www.virax.com

EN - Find the list of our dealers on www.virax.com

IT - Trova il rivenditore Virax più vicino a te su www.virax.com

ES - Encuentra el listado de distribuidores en www.virax.com

PT - Encontre a lista de nossos revendedores www.virax.com

NL - Vind de lijst van onze resellers www.virax.com

EL - Συμβουλευτείτε τη λίστα των διανομέων μας στο www.virax.com

PL - Listę naszych dystrybutorów znajdziecie na www.virax.com

DE - Eine aktuelle Liste unserer Handelspartner finden Sie unter www.virax.com

CS - Seznam našich prodejců najdete na www.virax.com

RU - Список дилеров вы можете найти на сайте www.virax.com

TR - Distribütör' lerimizin listesini, www.virax.com web sitemizden bulabilirsiniz

SK - Zoznam našich distribútorov nájdete na lokalite www.virax.com

SE - En lista över våra distributörer finns på www.virax.com

RO- Lista distribuitorilor noștri este disponibilă la www.virax.com

عربية - www.virax.com الموقع على الرسميين الموزعين قائمة على الحصول يمكنككم

FRANCE

Tél : +33 (0)3 26 59 56 78

Fax : +33 (0)3 26 59 56 20

client.fr@virax.com

INTERNATIONAL

Tel: +33 (0)3 26 59 56 97

Fax: +33 (0)3 26 59 56 70

export@virax.com

ACHATS/PURCHASING

Tel: +33 (0)3 26 59 56 06

Fax: +33 (0)3 26 59 56 10

purchase.dpt@virax.com